

## Дополнение к Руководству по ремонту

Номер дополнения **1**  
Издание дополнения: 06.04

## ОCTAVIA II 2004 ►

### Сервисные техосмотры и уход

Издание 02.04

#### Наименование

*Контроль тягово–сцепного устройства, переключатель “ON-OFF” (ВКЛ–ВЫКЛ), актуализация сервисных операций, сервисное положение стеклоочистителей, наклеивание подкладной пластины под номерным знаком, двигатель “AZV”, показатели выброса ОГ*

Уровень технической информации зависит в существенной мере от ее обновления и заботы о ней. За нами остается своевременное предоставление актуальных сведений – а за Вами, помочь нам в деле поддержания актуальности этих сведений хорошей заботой и, с этой целью, выполнить следующие указания:

- Замените перечень дополнений.
- Замените оглавление.
- Замените весь основной раздел **02-2**; при отсутствии этого раздела его следует включить.
- Замените весь основной раздел **02-3**; при отсутствии этого раздела его следует включить.
- Замените весь основной раздел **02-4**; при отсутствии этого раздела его следует включить.
- Замените весь основной раздел **02-5**; при отсутствии этого раздела его следует включить.
- Замените весь основной раздел **02-6**; при отсутствии этого раздела его следует включить.
- Замените весь основной раздел **02-7**; при отсутствии этого раздела его следует включить.
- Замените весь основной раздел **02-8**; при отсутствии этого раздела его следует включить.
- Замените весь основной раздел **02-9**; при отсутствии этого раздела его следует включить.



# Сервисное

---

# Перечень дополнений к Руководству по ремонту ОСТАVIA II 2004 ►

## Сервисные техосмотры и уход

Издание 02.04

Дополнение	Издание	Наименование	Номер заказа
	02.04	Основное издание Руководства по ремонту	S00.5701.00.75
1	06.04	Контроль тягово–сцепного устройства, переключатель “ON-OFF” (ВКЛ–ВЫКЛ), актуализация сервисных операций, сервисное положение стеклоочистителей, наклеивание подкладной пластины под номерным знаком, двигатель “AZV”, показатели выброса ОГ	S00.5701.01.75



## Оглавление

### 02 – Сервисные техосмотры и уход

<b>Общие сведения</b> .....	<b>02-1</b> страница 1
- Параметры автомобиля .....	<b>02-1</b> страница 1
- Контроль маркировки остекления автомобиля .....	<b>02-1</b> страница 2
- Хранение на складе новых автомобилей "SKODA" .....	<b>02-1</b> страница 2
- Доставка автомобилей со склада .....	<b>02-1</b> страница 2
- Дополнительная информация для заказчиков по сервисным техосмотрам и уходу .....	<b>02-1</b> страница 3
<b>Техосмотры</b> .....	<b>02-2</b> страница 1
- Предпродажный техосмотр -PDI- (Экспорт) .....	<b>02-2</b> страница 1
- Предпродажный техосмотр - Чешская Республика .....	<b>02-2</b> страница 2
- Техосмотр по случаю сдачи-приемки (Экспорт) .....	<b>02-2</b> страница 4
- Смена масла .....	<b>02-2</b> страница 6
- Сервисный техосмотр .....	<b>02-2</b> страница 6
<b>Двигатели</b> .....	<b>02-3</b> страница 1
- Перечень двигателей .....	<b>02-3</b> страница 1
- Тип двигателя .....	<b>02-3</b> страница 1
- Визуальный контроль двигателя на нарушение герметичности и наличие повреждений .....	<b>02-3</b> страница 2
- Замена масляного фильтра .....	<b>02-3</b> страница 3
- Замена зубчатого ремня или же еще и натяжного ролика .....	<b>02-3</b> страница 3
- Контроль износа или же состояния зубчатого ремня распределительного вала (бензиновые двигатели) .....	<b>02-3</b> страница 3
- Контроль уровня моторного масла .....	<b>02-3</b> страница 4
- Смена моторного масла .....	<b>02-3</b> страница 4
- Контроль морозостойкости охлаждающей жидкости и, при необходимости, доливка .....	<b>02-3</b> страница 6
- Контроль уровня (количества) охлаждающей жидкости .....	<b>02-3</b> страница 8
- Контроль состояния ремня генератора переменного тока .....	<b>02-3</b> страница 9
- Схема прохождения ремня генератора переменного тока .....	<b>02-3</b> страница
- Замена свеч зажигания .....	<b>02-3</b> страница
- Замена фильтрующего элемента воздушного фильтра .....	<b>02-3</b> страница
- Замена топливного фильтра (дизельный двигатель) .....	<b>02-3</b> страница
- Слив воды из топливного фильтра (дизельный двигатель) .....	<b>02-3</b> страница
<b>Коробки передач</b> .....	<b>02-4</b> страница 1
- Смена масла и замена фильтра автоматической коробки передач "DSG" .....	<b>02-4</b> страница 1
- Смена масла сцепления "Haldex" (автомобили 4x4) .....	<b>02-4</b> страница 1
- Контроль уровня жидкости "ATF" и, в случае надобности, доливка – шестиступенчатая автоматическая коробка передач .....	<b>02-4</b> страница 1
<b>Ходовая часть</b> .....	<b>02-5</b> страница 1
- Контроль толщины накладок тормозных колодок передних и задних колес .....	<b>02-5</b> страница 1
- Контроль тормозной системы на нарушение герметичности и наличие повреждений .....	<b>02-5</b> страница 2
- Смена тормозной жидкости (через каждые 2 года) .....	<b>02-5</b> страница 2
- Контроль уровня тормозной жидкости .....	<b>02-5</b> страница 5
- Контроль зазора, крепления и уплотнительных чехлов наконечников поперечных рулевых тяг .....	<b>02-5</b> страница 5
- Контроль шин (вкл. запасное колесо) .....	<b>02-5</b> страница 6
- Контроль высоты рисунка протектора шин и ее запись (вкл. запасное колесо) .....	<b>02-5</b> страница 7

- Контроль затяжки болтов крепления колес предусмотренным моментом затяжки ..	<b>02-5</b> страница 7
- Контроль давления воздуха в шинах (вкл. запасное колесо) и, при необходимости, накачка .....	<b>02-5</b> страница 7
- Контроль давления воздуха в шинах: установка исходного состояния .....	<b>02-5</b> страница 8
<b>Электрооборудование</b> .....	<b>02-6</b> страница 1
- Контроль настройки положения электрического стеклоподъемника .....	<b>02-6</b> страница 1
- Контроль работы электропотребителей .....	<b>02-6</b> страница 1
- Контроль напряжения холостого хода аккумуляторной батареи .....	<b>02-6</b> страница 2
- Контроль уровня электролита в аккумуляторной батарее и, при необходимости, доливка дистиллированной воды .....	<b>02-6</b> страница 2
- Контроль работы автомобильного радиоприемника .....	<b>02-6</b> страница 2
- Настройка часов .....	<b>02-6</b> страница 3
- Подключение диагностического прибора и считывание из памяти неисправностей .....	<b>02-6</b> страница 3
- Сброс показаний указателя периодичности сервисного техобслуживания (SIA) ....	<b>02-6</b> страница 3
- Выбор языка для индикации на панели приборов .....	<b>02-6</b> страница 3
- Перекодирование сроков периодичности сервисного техобслуживания .....	<b>02-6</b> страница 4
- Контроль и регулировка фар .....	<b>02-6</b> страница 4
- Регулировка основных фар .....	<b>02-6</b> страница 6
- Регулирование противотуманных фар .....	<b>02-6</b> страница 6
- Замена запасного источника питания сирены устройства противоугонной сигнализации .....	<b>02-6</b> страница 6
- "Climatronic": настройка температуры на 22°C .....	<b>02-6</b> страница 7
- Выключение транспортного режима аккумуляторной батареи .....	<b>02-6</b> страница 7
<b>Кузов</b> .....	<b>02-7</b> страница 1
- Контроль неповрежденности антикоррозионного защитного покрытия днища кузова и лакокрасочного покрытия кузова .....	<b>02-7</b> страница 1
- Контроль и, при необходимости, очистка водонепроницаемого кожуха и отверстий для слива воды .....	<b>02-7</b> страница 1
- Контроль действия стеклоочистителей и стеклоомывателей .....	<b>02-7</b> страница 2
- Очистка и смазывание направляющих планок сдвигаемой панели крыши кузова ..	<b>02-7</b> страница 4
- Контроль замков дверей, фиксаторов дверей и приспособлений, обеспечивающих пассивную безопасность детей .....	<b>02-7</b> страница 5
- Замена пылевого и пыльцевого фильтра .....	<b>02-7</b> страница 5
- Наклеивание паспортной таблички с данными автомобиля .....	<b>02-7</b> страница 6
- Контроль выключения и включения выключателя надувных подушек безопасности "Airbag" для пассажира переднего сиденья .....	<b>02-7</b> страница 6
- Установка амортизирующей подкладной пластины под номерным знаком .....	<b>02-7</b> страница 6
- Контроль тягово-сцепного устройства .....	<b>02-7</b> страница 7
<b>Контроль токсичности ОГ</b> .....	<b>02-8</b> страница 1
- Контроль токсичности ОГ автомобилей с бензиновыми двигателями .....	<b>02-8</b> страница 1
- Опорные значения для контроля токсичности ОГ бензиновых двигателей .....	<b>02-8</b> страница 2
- Контроль токсичности ОГ автомобилей с дизельным двигателем .....	<b>02-8</b> страница 3
- Опорные значения для контроля токсичности ОГ дизельных двигателей .....	<b>02-8</b> страница 4
<b>Прочее</b> .....	<b>02-9</b> страница 1
- Буксировка автомобиля и пуск двигателя буксировкой автомобиля .....	<b>02-9</b> страница 1
- Испытательный пробег .....	<b>02-9</b> страница 2
- Поднятие автомобиля .....	<b>02-9</b> страница 3

## 02-2 Техосмотры

### Предпродажный техосмотр -PDI- (Экспорт)

Рабочие операции, отмеченные через \*,  
распространяются на все страны мира, а остальные  
распространяются только на некоторые страны!

Сравнение поставленного автомобиля с заказом	Раздел
◆ Тип двигателя	
◆ Заводская табличка с обозначением модели, находящаяся в моторном отделении	
◆ Паспортная табличка с данными автомобиля (сравнение с выбитым идентификационным номером)	
◆ Цвет лака, символы, надписи	
◆ Сиденья (обивка, цвет), внутреннее оборудование (цвет)	
◆ Автомобильный радиоприемник, громкоговорители, антенна	
◆ Система замков с центральным управлением, устройство противоугонной сигнализации	
◆ Ободья, шины	
◆ Солнечный люк в крыше	
◆ Проверить бортовую литературу на укомплектованность: Руководство по эксплуатации и Сервисная книжка (правильность языковой версии и даты издания), Сокращенное руководство, Технические параметры, Помощь при поездках или же еще и кодовая карта противоугонных болтов крепления колес, прочие инструкции (автомобильный радиоприемник, ...) - это все в папке для бортовой литературы	
◆ Прочее оборудование (укомплектованность, состояние)	
* Проверить наличие повреждений, причиненных при перевозке автомобиля (кузов, лак, чехлы, внутренние обивки, коврики, резиновые коврики, панели, шины, ободья)	02-5, 02-7
Автомобиль (снаружи)	
– Проверить ключи от автомобиля и брелок с номером ключей - укомплектованность, наклейка с номерами ключей и номером кода иммобилизатора - комплектность и разборчивость	
– Проверить действие всех замков (боковые двери, поручень, механизм открытия двери, приспособление, обеспечивающее пассивную безопасность детей, кнопка фиксатора двери, капот двигателя, вещевого ящика, крышка багажника, крышка наливной горловины топливного бака) и пригодность всех ключей (включая запасные)	02-7
– Проверить работу устройства противоугонной сигнализации	
Подкапотное пространство (сверху)	
– Проверить напряжение холостого хода аккумуляторной батареи и, в случае надобности, осуществить подзарядку	02-6
– Проверить прочность прикрепления и соединения проводов и штекерных соединителей (особенно проводов аккумуляторной батареи)	
– Проверить герметичность двигателя, коробки передач, системы охлаждения, тормозной системы и системы питания	02-3
– Проверить уровень масла в двигателе (в пределах отметок указателя уровня масла)	02-3
– Проверить уровень тормозной жидкости (на уровне отметки "MAX")	02-5
– Проверить уровень охлаждающей жидкости (в пределах отметок); в случае специального оборудования – морозостойкость вплоть до -35 °C	02-3

– Проверить жидкость в бачке стеклоомывателей (ок. 0,5 л), с добавлением антифриза	
Внутреннее пространство автомобиля	
– Проверить действие ремней безопасности, стеклоподъемников и солнечного люка в крыше	02-6
– Проверить комплект инструмента, прилагаемого к автомобилю, запасное колесо, укомплектованность принадлежностей и их крепление	
Шасси автомобиля (на подъемнике)	
– Проверить нижнюю сторону основания кузова автомобиля – защитные покрытия и их повреждение	02-7
– Проверить двигатель, коробку передач, ведущие валы, защитные манжеты рулевого механизма, тормозную систему на герметичность и отсутствие повреждений. – Проверить правильность размещения тормозных шлангов, трубопроводов тормозной системы, топливопроводов, шланга для удаления воздуха из топливного бака.	02-3, 02-5

## Предпродажный техосмотр - Чешская Республика

Сравнение поставленного автомобиля с заказом	Раздел
◆ Тип двигателя	
◆ Заводская табличка с обозначением модели, находящаяся в моторном отделении	
◆ Паспортная табличка с данными автомобиля (сравнение с выбитым идентификационным номером)	
◆ Цвет лака, символы, надписи	
◆ Сиденья (обивка, цвет), внутреннее оборудование (цвет)	
◆ Автомобильный радиоприемник, громкоговорители, антенна	
◆ Система замков с центральным управлением, устройство противоугонной сигнализации	
◆ Ободья, шины	
◆ Солнечный люк в крыше	
◆ Проверить бортовую литературу на укомплектованность: Руководство по эксплуатации и Сервисная книжка (правильность языковой версии и даты издания), Сокращенное руководство, Технические параметры, Помощь при поездках, перечень ремонтных мастерских в ЧР, прочие инструкции (автомобильный радиоприемник, ...) - это все в папке для бортовой литературы	
◆ Прочее оборудование (укомплектованность, состояние)	
◆ Если автомобиль старше 6ти месяцев: сменить тормозную жидкость	02-5
Виды контроля или же работы, которые необходимо произвести	
Автомобиль (снаружи)	
– Проверить пластмассовые и резиновые детали в отношении чистоты и отсутствия повреждений	
– Проверить кузов на отсутствие повреждений, контроль лакокрасочного покрытия	02-7
– Проверить маркировку остекления автомобиля	02-1
– Проверить ключи от автомобиля и брелок с номером ключей - укомплектованность, наклейка с номерами ключей и номером кода иммобилизатора - комплектность и разборчивость	



– Проверить действие наружных дверных ручек, кнопок фиксаторов дверей, приспособлений, обеспечивающих пассивную безопасность детей, дверных выключателей освещения в кузове, функционирование всех замков и пригодность ключей (включая запасный), боковых дверей, крышки багажника, крышки наливной горловины топливного бака, фиксатора запора капота двигателя	02-7
– Проверить работу устройства противоугонной сигнализации	
– Проверить момент затяжки болтов крепления колес (для стальных и алюминиевых ободьев - 120 Нм), установить предохранительные колпаки колес	02-5
– Проверить внутреннее давление воздуха в шинах (вкл. запасное колесо или же аварийное колесо) - при необходимости отрегулировать на предусмотренное значение давления воздуха, установить колпачки вентиляей	02-5
– Установить антенну	
– Установить амортизирующую подкладную пластину под номерным знаком	02-7
Подкапотное пространство (сверху)	
– Проверить напряжение холостого хода аккумуляторной батареи и, в случае надобности, осуществить подзарядку батареи	02-6
– Проверить крепление электрических проводов и штекерных соединителей (особенно проводов аккумуляторной батареи)	
– Проверить герметичность двигателя, коробки передач, системы охлаждения, тормозной системы и системы питания	02-3, 02-5
– Проверить уровень масла в двигателе (в пределах отметок указателя уровня масла)	02-3
– Проверить уровень тормозной жидкости (на уровне отметки „MAX“)	02-5
– Проверить уровень охлаждающей жидкости (в пределах отметок)	02-3
– Полностью заправить бачок стеклоомывателей; в случае надвигающихся морозов - с добавлением незамерзающей жидкости	
– Проверить работоспособность всех распылительных жиклеров (стекло- и фарообмывателей), в случае надобности отрегулировать	02-7
– Набрать язык информационного дисплея (автомобили с информационным дисплеем)	02-6
– Проверить действие выключателя надувной подушки безопасности “Airbag” „ON/OFF“ и переключить в „ON“	02-7
– Выключить транспортный режим аккумуляторной батареи	02-6
Внутреннее пространство автомобиля	
– Проверить все выключатели, все электропотребители, указатели, указательные приборы и элементы управления	02-6
– Проверить чистоту и неповрежденность чехлов, внутренних обивок, ковриков, резиновых ковриков	
– Настроить температуру на 22 °С (Climatronic)	02-6
– Проверить работу автомобильного радиоприемника, настроить часы	02-6
– Сбросить показания указателя периодичности сервисного техобслуживания	02-6
– Проверить настройку электрических стеклоподъемников	02-6
– Установить закрепительную защитную сеть в багажнике (если она входит в состав оснащения)	
– Проверить действие ремней безопасности и их регулируемость по высоте, работу стеклоподъемника боковых окон и солнечного люка в крыше	
– Проверить комплект инструмента, прилагаемого к автомобилю, запасное колесо, укомплектованность принадлежностей и их крепление	

– Установить коврики, вложенные в автомобиль	
Шасси автомобиля (на подъемнике)	
– Проверить нижнюю сторону основания кузова автомобиля (защитные покрытия и их повреждение)	02-7
– Проверить герметичность и отсутствие повреждений: двигателя, коробки передач, ведущих валов, рулевого механизма, тормозной системы, мостов, защитных чехлов шаровых шарниров. Проверить правильность положения для сборки тормозных шлангов и трубопроводов тормозной системы, топливopроводов, вкл. шланг для удаления воздуха из системы питания	02-3, 02-5
– Проверить повреждения шин и ободьев	02-5
Завершительные работы	
– Осуществить испытательный пробег	02-9
– Опросить и, соотв., сбросить содержимое памяти неисправностей всех систем	02-6
– Устранить защитные чехлы	
– Устранить зарядочную таблицу с аккумуляторной батареи (если она наклеена)	
– Заполнить соответствующий раздел в Сервисной книжке, паспортную табличку с данными автомобиля вклеить в Сервисную книжку и наклеить в автомобиле на пол багажника рядом с запасным колесом; заполнив наклейку „Очередной сервисный техосмотр“, наклеить ее с боковой стороны на панель приборов на стороне водителя, передать заказчику карточку „Skoda Assistance“	02-7
– Осуществить заключительный контроль безупречного состояния с целью сдачи автомобиля заказчику	

## Техосмотр по случаю сдачи-приемки (Экспорт)

Виды контроля или же работы, которые необходимо произвести	Раздел
Автомобиль (снаружи)	
– Проверить пластмассовые и резиновые детали в отношении чистоты, неповрежденности	
– Проверить кузов на отсутствие повреждений, контроль лакокрасочного покрытия	
– Проверить маркировку стекол	02-1
– Проверить действие всех замков (боковые двери, поручень, механизм открытия двери, приспособление, обеспечивающее пассивную безопасность детей, капот двигателя, вещевой ящик, крышка багажника, крышка наливной горловины топливного бака) и пригодность всех ключей (включая запасные)	02-7
– Проверить работу устройства противоугонной сигнализации	
– Затянуть болты крепления колес с приложением предусмотренного момента затяжки, установить предохранительные колпаки колес	02-5
– Проверить внутреннее давление воздуха в шинах (вкл. запасное колесо) - при необходимости отрегулировать на предусмотренное значение давления воздуха, установить колпачки вентиляей	02-5
– Если автомобиль старше 6ти месяцев: сменить тормозную жидкость	02-5
– Установить антенну	
– Установить амортизирующую подкладную пластину под номерным знаком	02-7
Подкапотное пространство (сверху)	
– Проверить напряжение холостого хода аккумуляторной батареи и, в случае надобности, осуществить подзарядку	02-6

– Проверить прочность прикрепления и соединения проводов и штекерных соединителей (особенно проводов аккумуляторной батареи)	
– Проверить уровень масла в двигателе (в пределах отметок указателя уровня масла)	02-3
– Проверить уровень тормозной жидкости (на уровне отметки „MAX“)	02-5
– Проверить уровень охлаждающей жидкости (в пределах отметок); в случае специального оборудования – морозостойкость вплоть до -35 °С	02-3
– Полностью заправить бачок стеклоомывателей с добавлением незамерзающей жидкости в случае надвигающихся морозов	
– Проверить стеклоомыватели и стеклоочистители, проверить настройку распылительных жиклеров, исходное положение щеток стеклоочистителей	02-7
Внутреннее пространство автомобиля	
– Выключить транспортный режим аккумуляторной батареи	02-6
– Проверить чистоту и неповрежденность чехлов, внутренних обивок, ковриков, резиновых ковриков и панелей	
– Проверить все выключатели, все электропотребители, указатели, указательные приборы и элементы управления	02-6
– Проверить действие выключателя надувной подушки безопасности “Airbag” „ON/OFF“ и переключить в „ON“	02-7
– Настроить температуру на 22 °С (Climatronic)	02-6
– Работа автомобильного радиоприемника, загрузка в память отлаженного автоматического поиска станций, настройка часов	02-6
– Установить закрепительную защитную сеть в багажнике (если она входит в состав оснащения)	
– Сбросить показания указателя периодичности сервисного техобслуживания	02-6
– Набрать язык дисплея (автомобили с информационным дисплеем) – автомобили с левосторонним расположением рулевого управления	02-6
– Отрегулировать настройку электрических стеклоподъемников	02-6
– Проверить бортовую литературу на укомплектованность: Руководство по эксплуатации и Сервисная книжка (правильность языковой версии и даты издания), Сокращенное руководство, Технические параметры, Помощь при поездках, прочие инструкции (автомобильный радиоприемник, ...) - это все в кожаной папке	
Шасси автомобиля (на подъемнике)	
– Проверить нижнюю сторону основания кузова автомобиля (защитные покрытия и их повреждение)	02-7
– Проверить герметичность и отсутствие повреждений: двигателя, коробки передач, ведущих валов, рулевого механизма, тормозной системы, мостов, защитных чехлов шаровых шарниров. Проверить правильность положения для сборки тормозных шлангов и трубопроводов тормозной системы, топливопроводов, вкл. шланг для удаления воздуха из системы питания	02-3, 02-5
– Проверить повреждения шин и ободьев	02-5
– Опросить и, соотв., сбросить содержимое памяти неисправностей всех систем	02-6
Завершительные работы	
– Осуществить испытательный пробег	02-9
– Заполнить соответствующий раздел в Сервисной книжке, паспортную табличку с данными автомобиля вклеить в Сервисную книжку и наклеить в автомобиле на пол багажника рядом с запасным колесом; заполнив наклейку „Очередной сервисный техосмотр“, наклеить ее с боковой стороны на панель приборов на стороне водителя	02-7

– Устранить зарядочную таблицу с аккумуляторной батареи (если она наклеена)	
– Установить коврики, вложенные в автомобиль	
– Устранить защитные чехлы	
– Заключительная проверка безупречного состояния автомобиля с целью сдачи заказчику	

## Смена масла

Описание рабочих операций	Раздел
– Смена моторного масла	02-3
– Замена масляного фильтра двигателя	
– Контроль толщины накладок тормозных колодок	02-5
– Сброс показаний указателя периодичности сервисного техобслуживания	02-6
– Слив воды из топливного фильтра (дизельный двигатель в случае эксплуатации с дизельным топливом, не соответствующим норме DIN EN 590)	02-3
После каждой смены масла	
– Заполнив наклейку „Очередной сервисный техосмотр“ (не позже, чем через 1 год или же 15 000 км пробега), наклеить ее с боковой стороны на панель приборов (на стороне водителя)	
– Заполнив подвесной ярлык по сервисному техобслуживанию, подвесить его на внутреннее зеркало заднего вида	
– Передать заказчику заполненный и подписанный бланк	

## Сервисный техосмотр

	Раздел
Через каждые 2 года	02-5
– смена тормозной жидкости	
Через каждые 90 000 км	02-3
– замена топливного фильтра (дизельный двигатель в случае эксплуатации с дизельным топливом, соответствующим норме DIN EN 590)	
– очистка корпуса и замена фильтрующего элемента воздушного фильтра (или через 6 лет) <sup>1)</sup>	
Через каждые 120 000 км	02-3
– замена зубчатого ремня и натяжного ролика привода распределительного вала (дизельный двигатель PD)	
Через каждые 180 000 км	02-3
– замена зубчатого ремня – двигатель 2,0/110 кВт FSI	
Контроль токсичности ОГ: срок действия - см. жетон по контролю токсичности ОГ на щитке номерного знака (распространяется только на некоторые страны)	
При каждом осмотре – контроль даты пригодности медицинской аптечки	
Замена щеток стеклоочистителей - рекомендуется дважды в год	

<sup>1)</sup> Если перед достижением пробега 90 000 км или 6ти лет произошло открытие воздушного фильтра, то действует срок 90 000 км или 4 года

После каждого осмотра	
Описание рабочих операций	Раздел
– Опросить и, соотв., сбросить содержимое памяти неисправностей всех систем	02-6
– Визуальный контроль двигателя и деталей в моторном отделении на нарушения герметичности и повреждения – через каждые 60 000 км или 4 года	02-3
– Сменить моторное масло, вкл. замену масляного фильтра	02-3
– Сбросить показания указателя периодичности сервисного техобслуживания	02-6
– Проверить тормозную систему на нарушения герметичности и повреждения – через каждые 60 000 км или 4 года	02-5
– Проверить толщину тормозных накладок	02-5
– Проверить коробку передач, ведущие валы и защитные чехлы шарниров на нарушения герметичности и повреждения – через каждые 60 000 км или 4 года	02-5
– Проверить шаровые цапфы и защитные чехлы на нарушения герметичности и повреждения – через каждые 60 000 км или 4 года	02-5
– Проверить зазор, крепление и уплотнительные чехлы (сильфоны) наконечников поперечной рулевой тяги – через каждые 60 000 км или 4 года	02-5
– Проверить внутреннее давление воздуха в шинах (вкл. запасное колесо) - при необходимости отрегулировать на предусмотренное значение давления воздуха	02-5
– Проверить картину износа шин (вкл. запасное колесо)	02-5
– Проверить и записать высоту рисунка протектора шин (вкл. запасное колесо) (ПЛ..., ПП..., ЗП..., ЗЛ..., ЗАПАС.)	02-5
– Проверить герметичность, неповрежденность и крепление системы выпуска ОГ – через каждые 60 000 км или 4 года	
– Проверить уровень тормозной жидкости и, при необходимости, долить ее – через каждые 60 000 км или 4 года	02-5
– Проверить аккумуляторную батарею	02-6
– Слить воду из топливного фильтра (дизельный двигатель в случае эксплуатации с дизельным топливом, соответствующим норме DIN EN 590) – через каждые 60 000 км или 4 года	02-3
– Проверить и потетить морозостойкость охлаждающей жидкости ..... °С, герметичность системы охлаждения и, при необходимости, дозаправить охлаждающую жидкость – через каждые 60 000 км или 4 года	02-3
– Смазать механизм запора капота двигателя – через каждые 60 000 км или 4 года	
– Проверить действие всех выключателей электропотребителей, указателей, указательных приборов и элементов управления – через каждые 60 000 км или 4 года	02-6
– Проверить работу стеклоочистителей и состояние резиновых щеток – через каждые 60 000 км или 4 года	02-7
– Проверить и отрегулировать стеклоомыватели и, при необходимости, долить жидкость – через каждые 60 000 км или 4 года	02-7
– Проверить загрязнение водонепроницаемого кожуха и, при необходимости, вычистить	02-7
– Проверить действие солнечного люка в крыше и смазать направляющие планки	02-7
– Проверить фары и, при необходимости, отрегулировать их положение – через каждые 60 000 км или 4 года	02-6

– Проверить тягово–сцепное устройство (со съемным плечом – изготовитель “Profsvař”)	02-7
– Проверить защитное антикоррозионное покрытие днища кузова и лакокрасочное покрытие кузова	02-7
– Заменить топливный фильтр (дизельный двигатель в случае эксплуатации с дизельным топливом, не соответствующим норме DIN EN 590)	02-3
– Заменить пылевой и пыльцевой фильтр	02-7
– Ремень генератора переменного тока – проверить состояние и у двигателей без натяжного ролика проверить тоже натяжение – через каждые 60 000 км или 4 года	02-3
– Проверить уровень жидкости "ATF" и, в случае надобности, долить ее – через каждые 60 000 км или 4 года: Шестиступенчатая автоматическая коробка передач	02-4
– Сменить масло: сцепление “Haldex” (автомобили 4x4)	02-4
– Сменить масло и заменить фильтр. Автоматическая коробка передач “DSG”	02-4
– Заменить свечи зажигания – через каждые 60 000 км или 4 года	02-3
– Проверить зубчатый ремень распределительного вала у бензиновых двигателей: Контроль при пробеге 90 000 км и затем через каждые 30 000 км	02-3
– Заменить резервный источник питания для предупредительной сирены устройства противоугонной сигнализации – через каждые 6 лет	
– Заменить заправку комплекта для ремонта шин (если он входит в оснащение) посмотреть на дату пригодности – через каждые 4 года	
– Наклеить наклейку „Очередной сервисный техосмотр“ с боковой стороны на панель приборов (на стороне водителя) и отметить дату очередного техосмотра, т.е. по указателю или же временной срок или пробег в км (вкл. срок смены тормозной жидкости)	
– Осуществить испытательный пробег – через каждые 60 000 км или 4 года	02-9
– Заполнив подвесной ярлык по сервисному техобслуживанию, подвесить его на внутреннее зеркало заднего вида	
– Передать заказчику заполненный и подписанный бланк	

## 02-3 Двигатели

### Перечень двигателей

Идентификационный код	BCA	BGU	BLF	BJB <sup>1)</sup>	BKD <sup>1)</sup>	AZV
Норма выброса ОГ	EU-4	EU-4 / 2 DDK	EU-4	EU-3	EU-4	EU-4
Выпуск (с...по)						
Рабочий объем (литраж)	1,4	1,6	1,6	1,9	2,0	2,0
Мощность (кВт на об/мин.)	55 / 5000	75 / 5600	85 / 6000	77 / 4000	103 / 4000	100 / 4000
Максимальный крутящий момент (Нм на об/мин.)	126 / 3300	148 / 3800	155 / 4000	250 / 1900	320 / 1750 - 2500	320 / 1750 - 2500
Диаметр расточки (Ø мм)	76,5	81	76,5	82,5	81	81
Ход (мм)	75,6	77,4	86,9	79,5	95,5	95,5
Степень сжатия	10,5	10,5	12	19	18	18,5
Гидравлические толкатели	-	X	X	X	X	X
Приготовление горючей смеси	Bosch Motronic ME 7.5.10	Simos 7.1	Bosch Motronic MED 9.5.10	Bosch EDC 16	Bosch EDC 16	Bosch EDC 16
Топливо: миним. октановое число	95 <sup>2)</sup>	95 <sup>2)</sup>	98 <sup>3)</sup>	-	-	-
Топливо: миним. цетановое число	-	-	-	49	49	49
Порядок зажигания	1-3-4-2	1-3-4-2	1-3-4-2	1-3-4-2	1-3-4-2	1-3-4-2
Рециркуляция ОГ	X	X	X	X	X	X
Система зажигания/впрыскивания	Bosch Motronic ME 7.5.10	Simos 7.1	Bosch Motronic MED 9.5.10	Bosch EDC 16	Bosch EDC 16	Bosch EDC 16
Автоматический контроль	X	X	X	X	X	X
Катализатор ОГ	X	X	X	X	X	X
Наддув	-	-	-	X	X	X
Охлаждение наддувочного воздуха	-	-	-	X	X	X
Лямбда-зонд	X	X	X	-	-	-

1) Дизельный двигатель PD (дизельный двигатель TDI с узлом насос-форсунка)

2) Неэтилированным бензином с окт. числом 91 можно пользоваться ценой небольшого уменьшения параметров мощности.

3) Неэтилированным бензином с окт. числом 95 можно пользоваться ценой небольшого уменьшения параметров мощности.

### Тип двигателя

Буквенное обозначение двигателя и заводской номер находятся вблизи от разъема между двигателем и коробкой передач.

Дополнительно на защитном кожухе зубчатого приводного ремня находится наклейка с буквенным обозначением двигателя и его заводским номером.

Двигатель с буквенным обозначением "BCA".

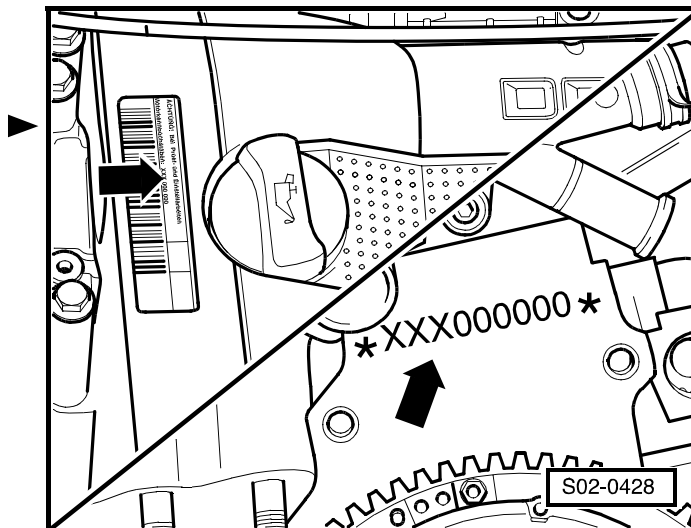

Двигатели с буквенными обозначениями "BGU" и "BLF".

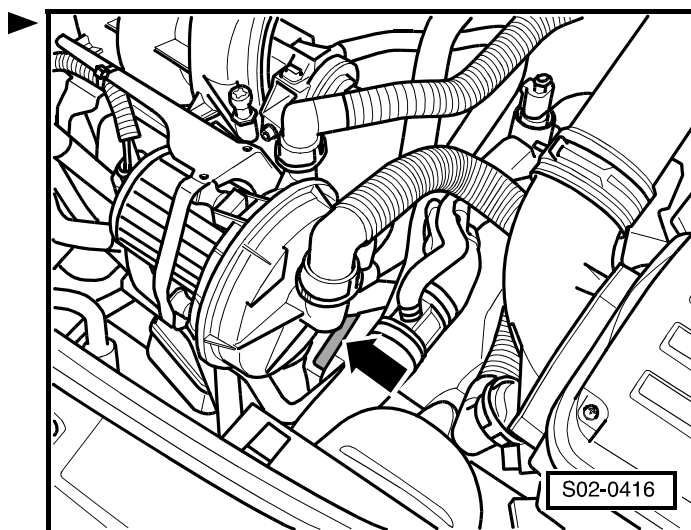

Двигатели с буквенными обозначениями "BJB", "BKD" и "AZV".

### Визуальный контроль двигателя на нарушение герметичности и наличие повреждений

- Контроль двигателя на нарушение герметичности и наличие повреждений.
- Контроль трубопроводов, шлангов и штуцеров системы питания, а также охлаждающей системы и системы отопления на негерметичные места, наличие протертых мест, пористость и ломкость.
- Контроль на нарушение герметичности коробки передач и главной передачи, соотв. (напр. резьбовой пробки сливного отверстия, приводных валов, системы тяг механизма рулевого управления и т.д.).
- Контроль рулевого механизма, манжетных уплотнений наконечников поперечной рулевой тяги и манжет рулевого механизма на отсутствие повреждений и правильность положения.

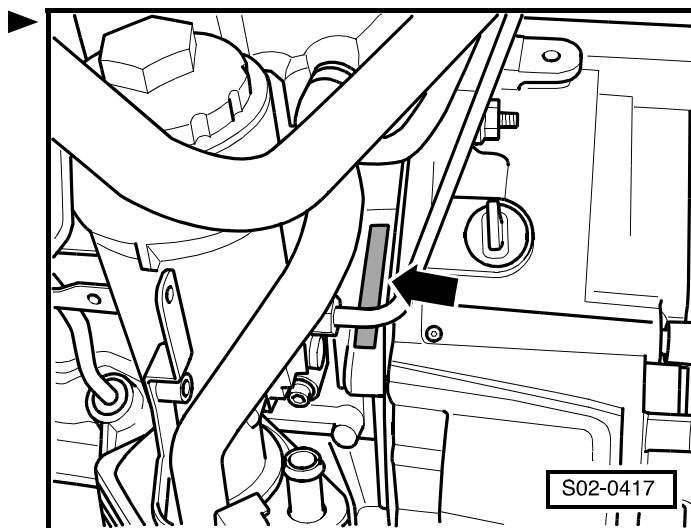



- Контроль на неповрежденность, герметичность и правильность положения защитных чехлов шаровых цапф.

## Замена масляного фильтра

### Автомобили с бензиновым двигателем

#### Необходимые специальные инструменты, контрольно-измерительные приборы, вспомогательные средства

- ◆ Ключ для масляного фильтра
- Ослабив крепление масляного фильтра, извлечь фильтр.
- Очистить уплотняющую поверхность на двигателе.
- Слегка смазать маслом резиновое уплотнение.
- Навинтив новый фильтр, затянуть его вручную.
- После доливки масла проверить на прогретом на рабочую температуру двигателе его герметичность.

### Автомобили с дизельным двигателем

#### Необходимые специальные инструменты, контрольно-измерительные приборы, вспомогательные средства

- ◆ Ключ для масляного фильтра -3417- или же ключ 36
- Освободить крышку -1-.
- Заменить уплотнительное кольцо круглого сечения -2- и фильтрующий элемент -3-.
- Затянуть крышку -1-.

Момент затяжки крышки: 25 Нм

## Замена зубчатого ремня или же еще и натяжного ролика

- Снятие и установка зубчатого ремня или же еще и натяжного ролика ⇒ Рем.гр. 13; Двигатель ...

## Контроль износа или же состояния зубчатого ремня распределительного вала (бензиновые двигатели)

### Проверка зубчатого ремня на:

- ◆ надрывы или же трещины -А-, изломы в поперечном разрезе
- ◆ зачатки износа боковых поверхностей -В-
- ◆ обтрепанные или же вырванные места -С-
- ◆ трещину в основании зуба -D-

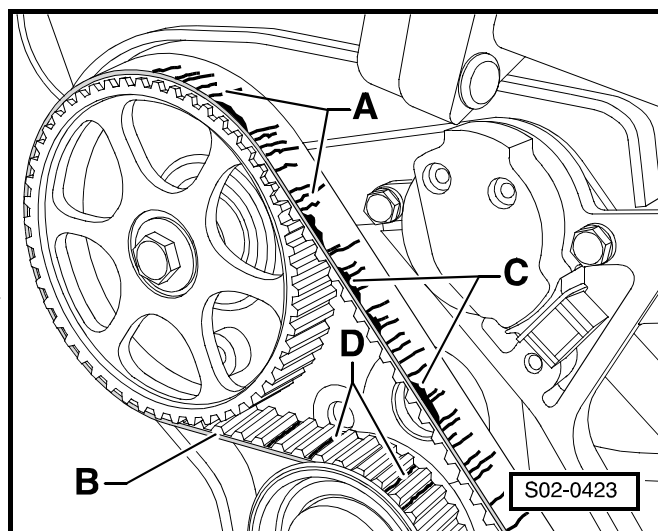
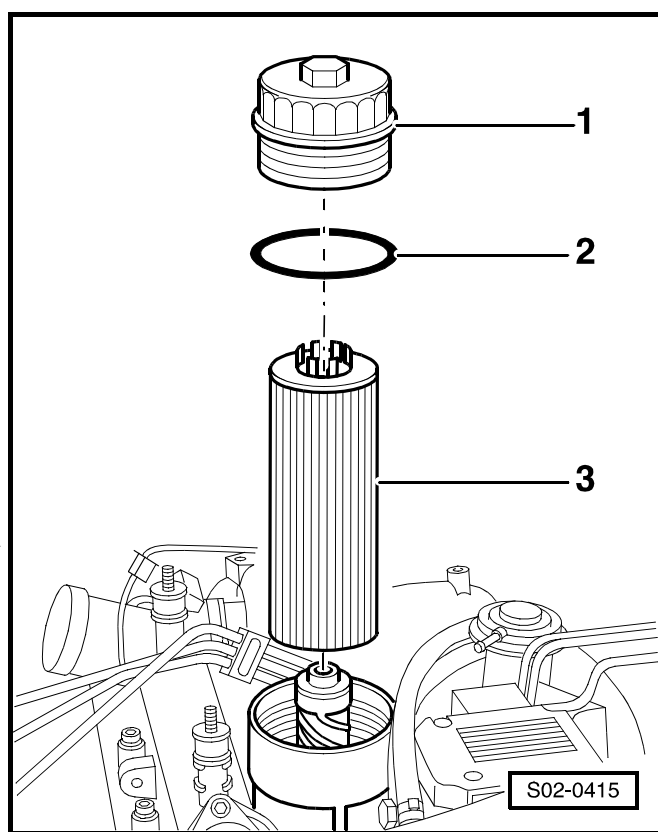

- ♦ отслоение отдельных слоев (тело зубчатого ремня, натяжные стренги)
- ♦ следы от масла и консистентной смазки

### Важно

В случае выявления недостатков абсолютно необходимо заменить зубчатый ремень. Таким образом возможно предотвратить надвигающиеся перебои в работе или же неисправности. Замена зубчатого ремня представляет собой ремонтную операцию.

## Контроль уровня моторного масла

### Важно

- ♦ Ни в коем случае нельзя, чтобы уровень масла находился над участком -а- – опасность приведения в негодность катализатора ОГ.
  - ♦ Во время измерения уровня масла автомобиль должен стоять на горизонтальном основании. После остановки двигателя следует выждать несколько минут, чтобы масло смогло стечь назад в масляный поддон.
- Вытащить наружу указатель уровня масла и, вытерев его чистой тряпкой, вновь всунуть на свое место до упора.
  - Снова вытащить указатель и произвести отсчет уровня масла.

#### Уровень масла – на участке -а-

- Масло нельзя доливать.

#### Уровень масла – на участке -b-

- Масло можно долить. Затем может случиться, что уровень масла поднимется на участок -а-.

#### Уровень масла – на участке -с-

- Нужно долить масло. Затем достаточно, если уровень масла поднимется на участок -b-.

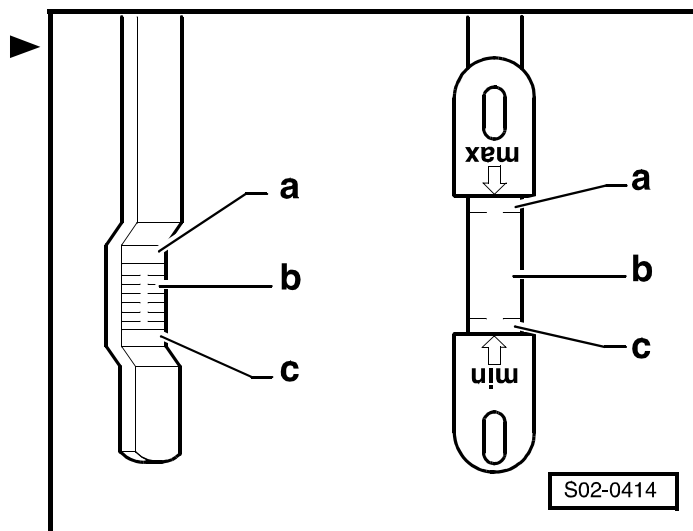

## Смена моторного масла

### Важно

- ♦ Смену моторного масла следует производить по возможности тогда, когда двигатель прогрет на рабочую температуру.
- ♦ После слива масла заменить уплотнение на резьбовой пробке масляного отверстия.
- ♦ Абсолютно необходимо соблюдать соответствующие нормы и правила по масляному хозяйству и ликвидации отработавших масел!
- ♦ Очистка и повторное применение масляных фильтров не допускаются!

- Снять пробку маслоналивного отверстия.
- Снять нижний кожух.
- Вывернув резьбовую пробку маслосливного отверстия, отвести вытекающее масло в подходящую посудину.
- Очистив резьбовую пробку маслосливного отверстия, надеть новое уплотнительное кольцо и затянуть с приложением соответствующего момента:

масляный картер двигателя: 30 Нм

- Заправить маслом согласно данной спецификации ⇒ **02-3** страница 5.

### Заправочные объемы масла:

Двигатель	Приблизительный объем масла вместе с заменой масляного фильтра
1,4 л/55 кВт	3,2 л
1,6 л/75 кВт	4,5 л
1,6 л/85 кВт	3,2 л
1,9 л/77 кВт	4,3 л
2,0 л/100 кВт	3,8 л
2,0 л/103 кВт	3,8 л

На заводе-изготовителе двигатель заправлен качественным маслом, которым можно пользоваться круглогодично, за исключением областей с чрезвычайно холодным климатом.

- Снова надеть пробку маслоналивного отверстия.
- Завести двигатель и проверить на герметичность.
- Снова проверить уровень масла в двигателе и, при необходимости, долить масло.
- В случае повторного доливания масла следует сначала выждать по крайней мере 3 минуты и затем проверить уровень масла.
- Установить нижний кожух.



#### Важно

*Чтобы предотвратить повреждение катализатора ОГ в негодность, нельзя, чтобы уровень масла превысил отметку -тах-. См. контроль уровня моторного масла.*

### Спецификации моторных масел

**Автомобили с точно определенной периодичностью сервисного техобслуживания (QG0, QG2)**

Обозначение	Спецификация масла для бензинового двигателя	Спецификация масла для дизельного двигателя
Всесезонные синтетические масла с хорошими антифрикционными свойствами	VW 500 00	VW 505 01
	VW 502 00	
Всесезонные масла	VW 501 01 ACEA A2 <sup>1)</sup> или же A3 <sup>1)</sup>	ACEA B3 <sup>1)</sup> или же B4 <sup>1)</sup>

1) Всего лишь один раз для доливания в том случае, если нет в распоряжении вышеуказанных масел.

### Автомобили с изменчивой периодичностью сервисного техобслуживания (QG1)

	Спецификация масла
Бензиновые двигатели	VW 503 00
Дизельные двигатели	VW 506 01

### Контроль морозостойкости охлаждающей жидкости и, при необходимости, доливка



#### ВНИМАНИЕ!

**Антифризы - ядовитые!**

**Не вдыхать паров охлаждающей жидкости, не проглатывать ее, избегать контакта жидкости с кожей и глазами; опасно при принятии в пищу!**



#### Важно

- ◆ Слитую охлаждающую жидкость отвести в соответствующую емкость.
- ◆ Хранить и ликвидировать слитую жидкость в соответствии с действующими нормами и правилами.

**Необходимые специальные инструменты, контрольно-измерительные приборы, вспомогательные средства**

- ◆ Рефрактометр, напр. -T10007-

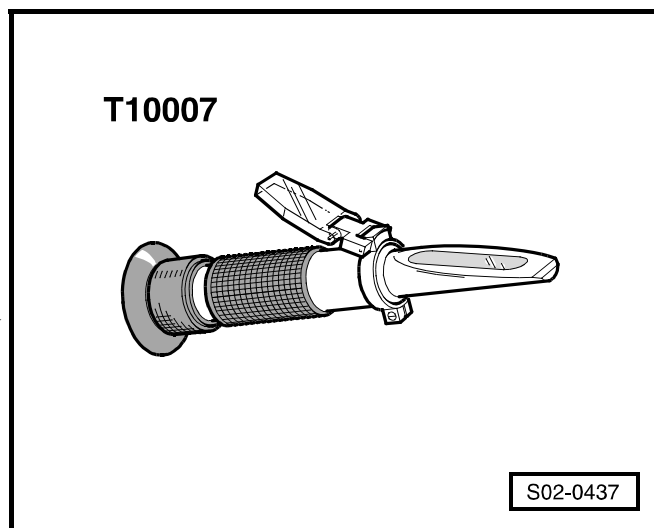

### Контроль морозостойкости охлаждающей жидкости

- Набрав пипеткой небольшое количество охлаждающей жидкости, накапать ее на измерительную призму. Держа прибор против источника света, отсчитать со шкалы для этиленгликоля состояние морозостойкости испытуемой жидкости.



#### Важно

- ◆ Морозостойкость жидкости должна обеспечиваться вплоть до  $-25\text{ }^{\circ}\text{C}$ .
- ◆ В странах с арктическим климатом - вплоть до  $-35\text{ }^{\circ}\text{C}$ .
- ◆ В случае необходимости увеличения морозостойкости охлаждающей жидкости по климатическим причинам это возможно осуществить путем повышения концентрации вплоть до 60 % (что соответствует морозостойкости прибл. до  $-40\text{ }^{\circ}\text{C}$ ). Дальнейшее повышение концентрации привело бы к ухудшению охлаждающих и противокоррозионных свойств охлаждающей жидкости.

### Доливка антифриза



#### Важно

- ◆ Автомобили заправляются охлаждающей жидкостью фиолетового цвета "G12 PLUS", соответствующей норме "TL VW 774 F".
- ◆ Охлаждающую жидкость "G12 PLUS" можно смешивать с жидкостями "G12" и "G11".
- ◆ Для смены охлаждающей жидкости рекомендуется применять жидкость "G12 PLUS" у всех автомобилей.

Если двигатель автомобиля заправлен рекомендуемой охлаждающей жидкостью, концентрация которой и, тем самым, тоже морозоустойчивость недостаточны, нужно слить некоторую часть охлаждающей жидкости из системы охлаждения .

- Затем долить систему охлаждения концентрированной охлаждающей жидкостью.
- Осуществить испытательный пробег, после чего следует снова проверить морозоустойчивость охлаждающей жидкости.

## Приблизительные емкости системы охлаждения

Двигатель	Емкость (л)
1,4 л/55 кВт	6,7
1,6 л/75 кВт	7,7
1,6 л/85 кВт	6,9
1,9 л/77 кВт	7,7
2,0 л/100 кВт	8,2
2,0 л/103 кВт	8,2

## Контроль уровня (количества) охлаждающей жидкости

- Уравнительный бачок расположен на левой стороне подкапотного пространства.
- Проверять уровень охлаждающей жидкости только при остановленном двигателе.

Уровень охлаждающей жидкости, предусмотренный для сервисного техосмотра -стрелка-:

- Холодный двигатель: в пределах отметок „MAX“ и „MIN“.
- Прогретый двигатель: чуть выше отметки „MAX“.

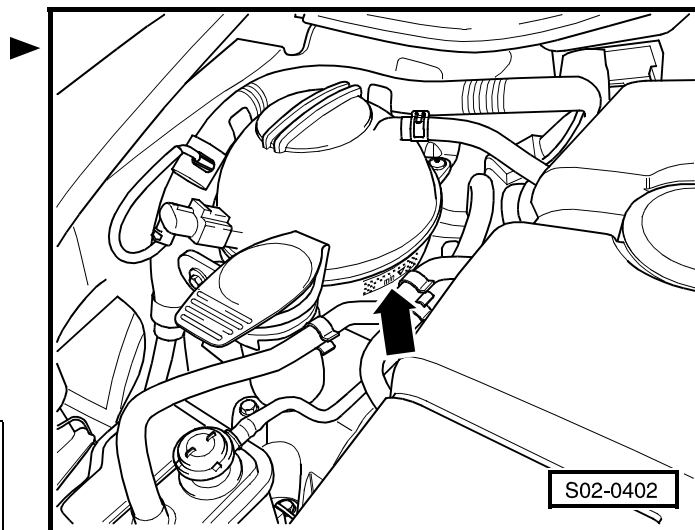

### ВНИМАНИЕ!

**Антифризы - ядовитые!**

**Не вдыхать паров охлаждающей жидкости, не проглатывать ее, избегать контакта жидкости с кожей и глазами; опасно при принятии в пищу!**



### Важно

- ◆ Система охлаждения заправляется на все времена года смесью воды и антикоррозионного антифриза. Антифриз служит для предотвращения замерзания, коррозии, отложения известковых солей, повышая кроме того температуру кипения охлаждающей жидкости. По этим причинам необходимо, чтобы система охлаждения была круглогодично заправлена антифризом с указанными характеристиками.
- ◆ Автомобили заправляются охлаждающей жидкостью фиолетового цвета "G12 PLUS", соответствующей норме "TL VW 774 F".
- ◆ Охлаждающую жидкость "G12 PLUS" можно смешивать с жидкостями "G12" и "G11".
- ◆ Для смены охлаждающей жидкости рекомендуется применять жидкость "G12 PLUS" у всех автомобилей.

Не разрешается применение любых охлаждающих жидкостей, которые не утверждены фирмой "SKODA AUTO a.s.".

Иные охлаждающие жидкости, чем утвержденные, могут оказывать весьма отрицательное воздействие на противокоррозионную защиту системы охлаждения.

Повреждения, причиненные коррозией, могут привести к утечке охлаждающей жидкости и, тем самым, к существенным повреждениям двигателя.

Охлаждающие жидкости, соответствующие норме "TL VW 774 F" (G12 PLUS), обеспечивают идеальную защиту от замерзания, коррозии, отложения известковой накипи, повышая кроме того температуру кипения.

По этим причинам нужно пользоваться этими жидкостями круглогодично.

Особенно в тропиках повышается таким образом безопасность и надежность эксплуатации, даже при высоких нагрузках.

### Перечень охлаждающих жидкостей "G12 PLUS"

Охлаждающие жидкости из ассортимента Каталога оригинальных запчастей "Skoda", соответствующие норме "TL VW 774 F":

Охлаждающая жидкость	Изготовитель
Havoline XLC+B (VL 02)	ARTECO
Glysantin G 30-81	BASF AG
Frostox SF D12 PLUS	HENKEL HARTOL GmbH



#### Важно

Указанные охлаждающие жидкости "G12 PLUS" можно взаимно смешивать.

### Контроль состояния ремня генератора переменного тока

Необходимые специальные инструменты, контрольно-измерительные приборы, вспомогательные средства

- ◆ Торцовый гаечный ключ

Соблюдать нижеследующую методику:

- Поднять автомобиль.
- Удалить правый нижний кожух двигателя.
- Снять колпачок винта шкива шлицевого вала – если он установлен.
- Прокрутить двигатель при помощи торцового гаечного ключа на шкиве -2-.

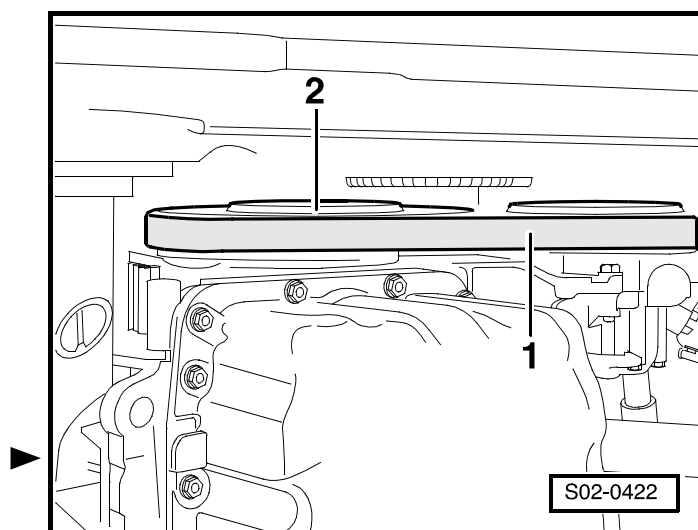

— Проверить ремень генератора переменного тока на:

- ◆ Трещины в нижней части ремня (надрывы, разрушения (изломы) каркаса ремня, изломы в поперечном разрезе).
- ◆ Отслоение отдельных слоев (покровного слоя, натяжных стренг).
- ◆ Вруб в нижней части.
- ◆ Обтрепывание натяжных стренг.
- ◆ Износ боковых поверхностей (убыль материала, обтрепанные боковые поверхности, затвердевание боковых частей ремня, стекловидные и затвердевшие поверхности).
- ◆ Следы от масла и консистентной смазки.
- ◆ Правильность натяжения.

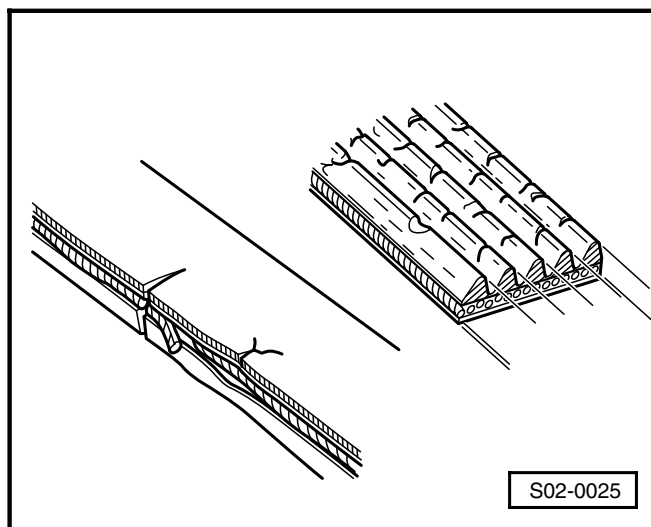

***i* Важно**

*В случае выявления недостатков абсолютно необходимо заменить ремень генератора переменного тока. Таким образом возможно предотвратить надвигающиеся перебои в работе. Замена ремня генератора переменного тока представляет собой ремонтную операцию.*

**Схема прохождения ремня генератора переменного тока**

**1,4 л/55 кВт (BCA) с кондиционером**



- 1 - коленчатый вал
- 2 - натяжной ролик
- 3 - трехфазный генератор переменного тока
- 4 - поликлиновой ремень
- 5 - компрессор кондиционера

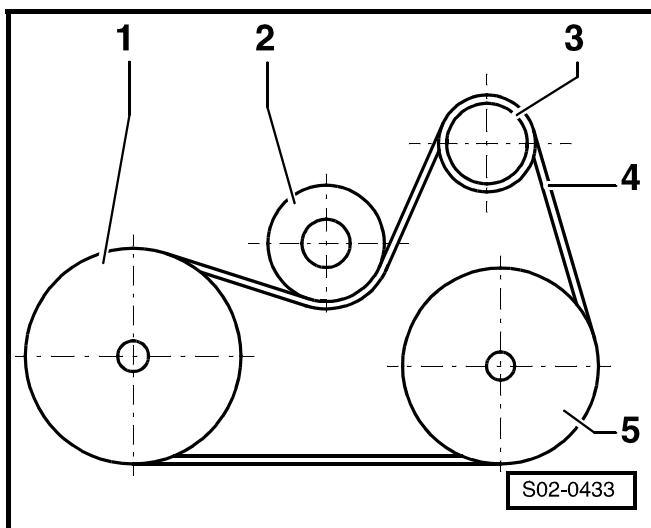

**1,6 л/75 кВт (BGU) с кондиционером**

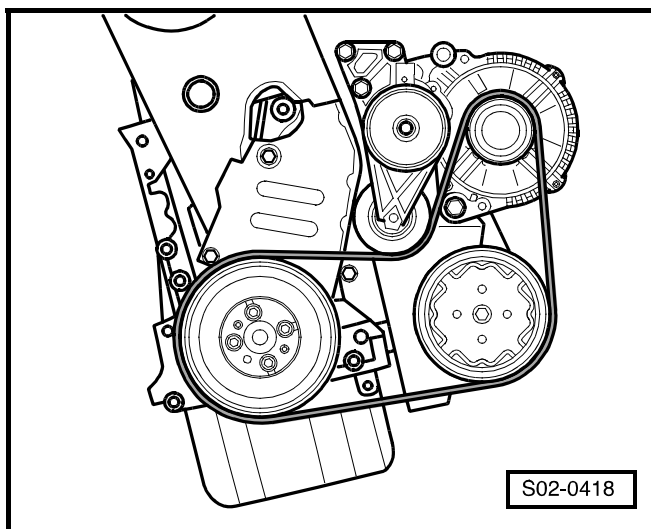



**1,6 л/85 кВт (BLF) без кондиционера**

- 1 - водяной насос
- 2 - натяжной ролик
- 3 - трехфазный генератор переменного тока
- 4 - поликлиновой ремень
- 5 - коленчатый вал

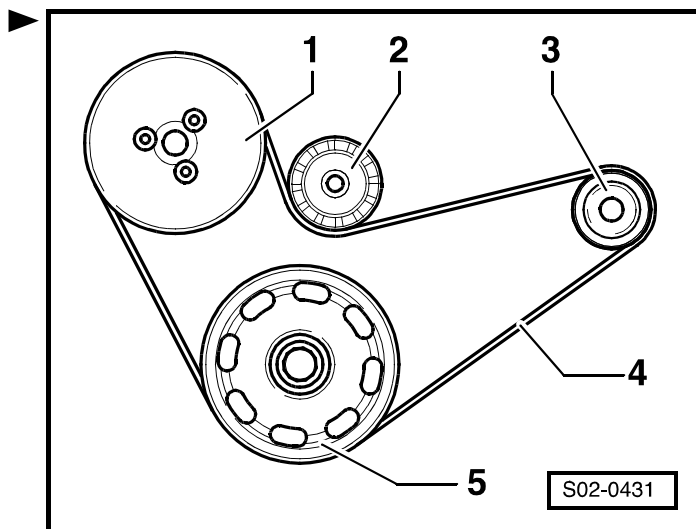
**1,6 л/85 кВт (BLF) с кондиционером**

- 1 - водяной насос
- 2 - направляющий ролик
- 3 - трехфазный генератор переменного тока
- 4 - натяжной ролик
- 5 - компрессор кондиционера
- 6 - коленчатый вал

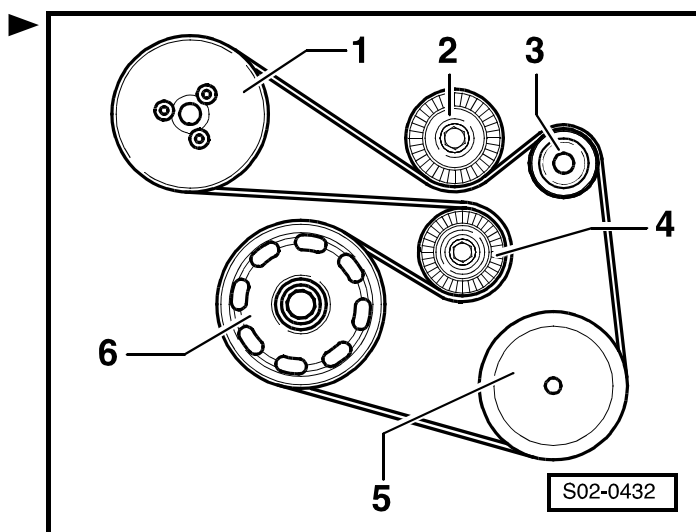
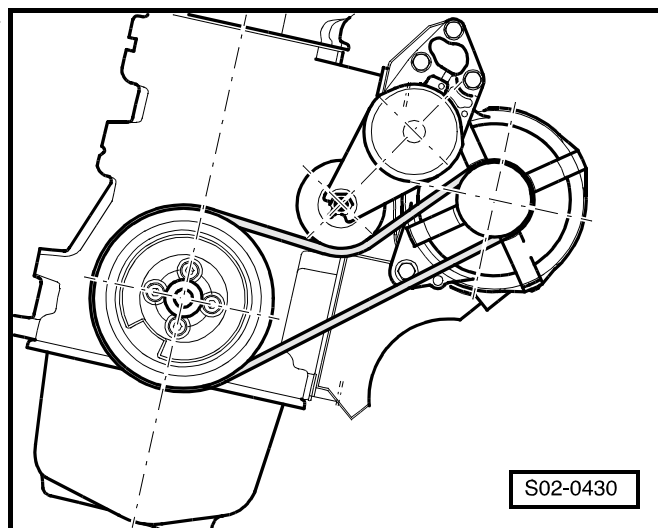
**1,9 л/77 кВт (ВJB) и 2,0 л/103 кВт (BKD) и 2,0 л/100 кВт (AZV) без кондиционера**

1,9 л/77 кВт (ВJB) и 2,0 л/103 кВт (ВKD) и 2,0 л/100 кВт (AZV) с кондиционером

## Замена свеч зажигания

### Важно

- ◆ Для ослабления свеч зажигания следует пользоваться специальным свечным ключом.
- ◆ Ликвидируя свечи, соблюдать все нормы и правила по ликвидации и переработке отходов.
- ◆ Периодичность смены: через каждые 60 000 км или же 4 года.
- ◆ Момент затяжки: 30 Нм.
- ◆ В случае надобности удалять провода системы зажигания при помощи приспособления -Т10029- (не распространяется на кабели со скобой).

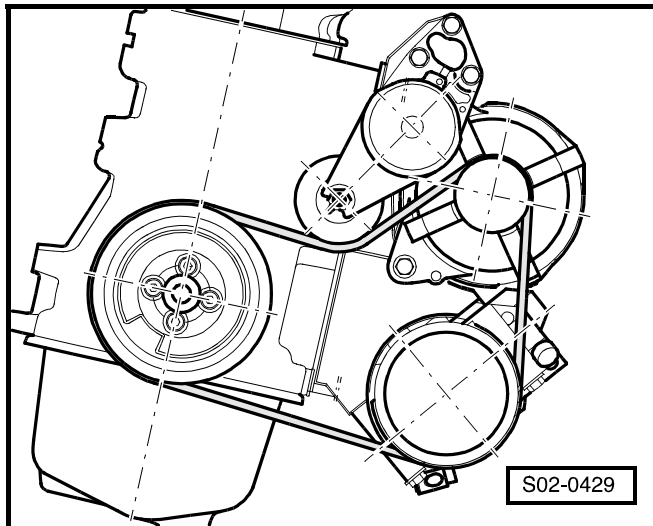

Тип двигателя	Обозначение свеч зажигания	Номер заказа	Зазор между электродами
1,4 л/55 кВт	NGK BKUR 6ET-10	101 000 033 AA	1±0,1 мм <sup>1)</sup>
1,6 л/75 кВт	NGK BKUR 6ET-10	101 000 033 AA	1±0,1 мм <sup>1)</sup>
1,6 л/85 кВт	Bosch FGR 6HQE0	101 000 068 AA	1,35±0,05 мм <sup>1)</sup>

<sup>1)</sup> Зазор между анодом и катодом свечи.

## Замена фильтрующего элемента воздушного фильтра

- Снять крышку корпуса фильтра.
- Освободить воздушный шланг.
- Вскрыть корпус фильтра.
- Заменить фильтрующий элемент и очистить корпус.
- Закрыв корпус фильтра, проверить правильность установки.

## Замена топливного фильтра (дизельный двигатель)

### Важно

- ◆ Проследить за тем, чтобы дизельное топливо не попало на шланги для охлаждающей жидкости. В противном случае нужно шланги немедленно очистить!
- ◆ При дальнейшем обращении с использованными фильтрами абсолютно необходимо соблюдать соответствующие нормы и правила масляного хозяйства и по ликвидации отработавших масел и использованных фильтров.
- ◆ Соблюдать норму по устранению отходов!
- Вывинтить винт из водосливной трубки -1-.

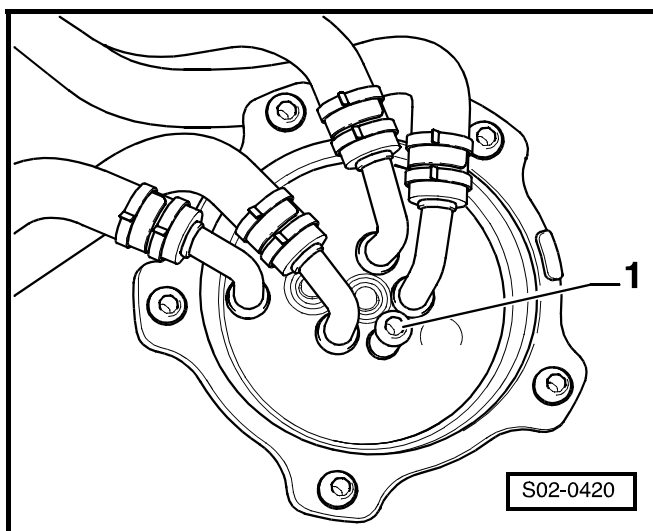

- Присоединить дренажный бак, напр. -V.A.G 1390/1-, к выводу.
- Отсосать примерно 100 мл дизельного топлива ручным вакуум-насосом, напр. -V.A.G 1390-.
- Заменяв уплотнительное кольцо, ввинтить в водосливную трубку винт.
- Извлекая винты -стрелки-, снять верхнюю часть топливного фильтра. ►

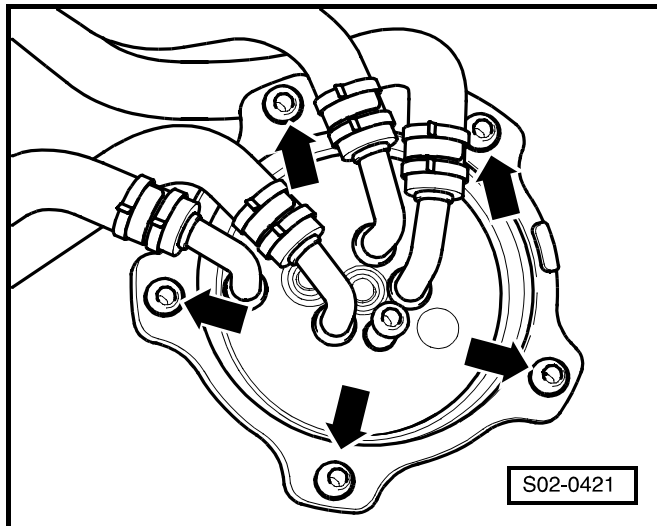

- Извлечь фильтрующий элемент -1- из корпуса фильтра -4-. ►
- Заменить уплотнения -2- и -3-.

**Важно**

*Соблюдать норму по устраниению отходов!*

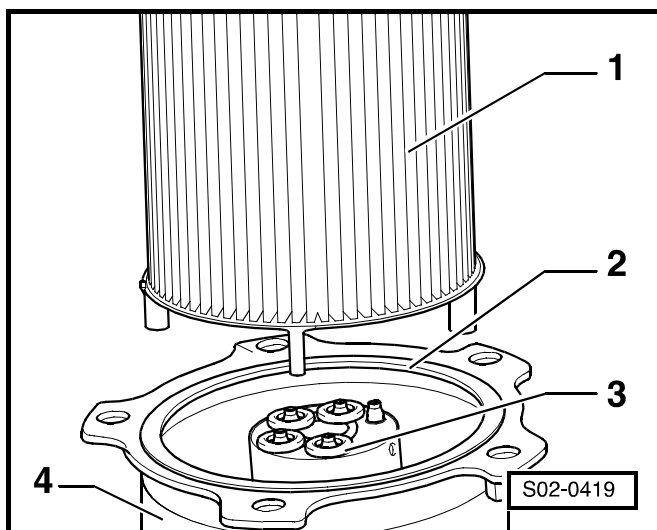

- Установить новый фильтрующий элемент.
- Надев верхнюю часть топливного фильтра, установить винты -стрелки-. ►

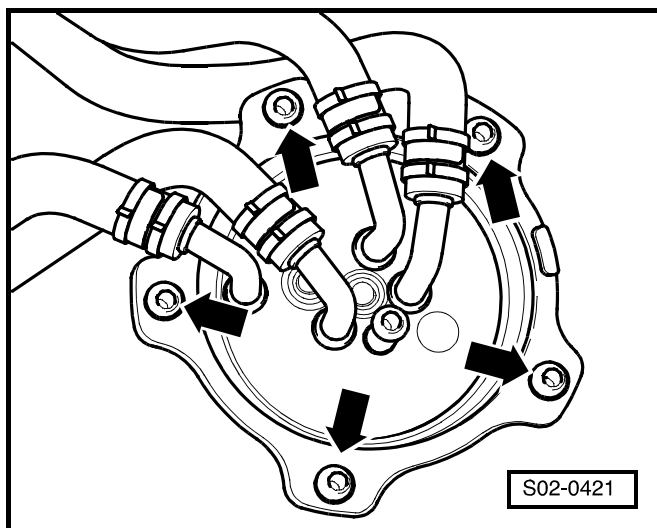

### Слив воды из топливного фильтра (дизельный двигатель)

- Вывинтить винт из водосливной трубки -1-.
- Присоединить дренажный бак, напр. -V.A.G 1390/1-, к выводу.
- Отсосать примерно 100 мл дизельного топлива ручным вакуум-насосом, напр. -V.A.G 1390-.
- Заменяя уплотнительное кольцо, ввинтить в водосливную трубку винт.

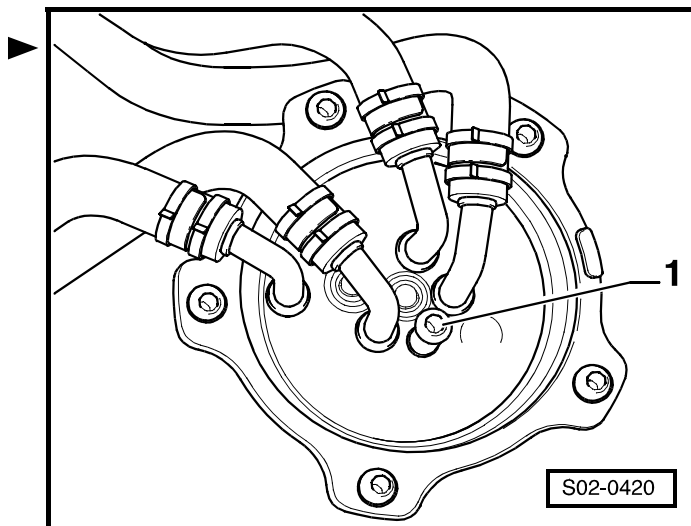

## 02-4 Коробки передач

### Смена масла и замена фильтра автоматической коробки передач "DSG"

Тема находится в стадии разработки.

### Смена масла сцепления "Haldex" (автомобили 4x4)

Тема находится в стадии разработки.

### Контроль уровня жидкости "ATF" и, в случае надобности, доливка – шестиступенчатая автоматическая коробка передач

⇒ Шестиступенчатая автоматическая коробка передач; Рем.гр. 37



## 02-5 Ходовая часть

### Контроль толщины накладок тормозных колодок передних и задних колес

#### Тормозные накладки дискового тормозного механизма передних колес

**i Важно**

Для лучшей оценки толщины накладок тормозных колодок следует снять колеса.

- Пометить положение колеса.
- Вывинтив болты крепления колеса, снять колесо.

Предел износа накладок тормозных колодок -а составляет 7,5 мм, вкл. опорную плиту.

Если толщина тормозной накладки (вкл. опорную плиту) станет меньше, чем 7,5 мм, то абсолютно необходимо заменить тормозные накладки на целом мосту (ремонтная операция).

- Установив колеса в помеченном положении, затянуть болты крепления колес с приложением 120 Нм.

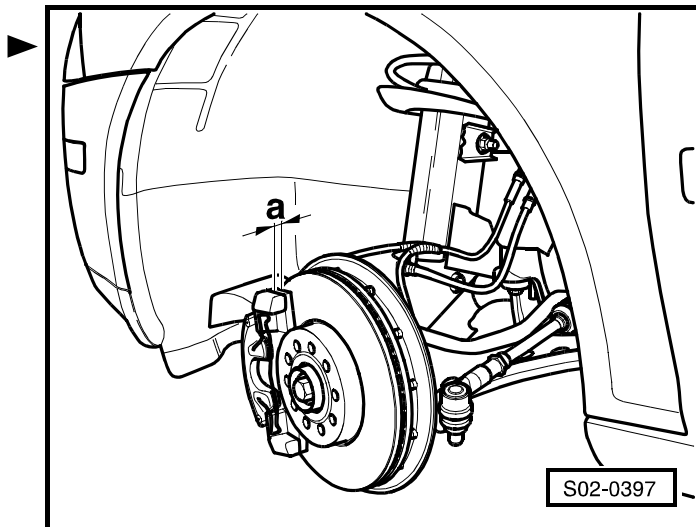

**i Важно**

После замены накладок тормозных колодок несколько раз крепко нажать в остановленном автомобиле педаль управления тормозной системой до конца, чтобы накладки тормозных колодок вошли в положение, соответствующее рабочему состоянию.

#### Тормозные накладки дискового тормозного механизма задних колес

**i Важно**

Для лучшей оценки толщины накладок тормозных колодок следует снять колеса.

- Пометить положение колеса.
- Вывинтив болты крепления колеса, снять колесо.

Предел износа накладок тормозных колодок -а составляет 7,5 мм, вкл. опорную плиту.

Если толщина тормозной накладки (вкл. опорную плиту) станет меньше, чем 7,5 мм, то абсолютно необходимо заменить тормозные накладки на целом мосту (ремонтная операция).

- Установив колеса в помеченном положении, затянуть болты крепления колес с приложением 120 Нм.

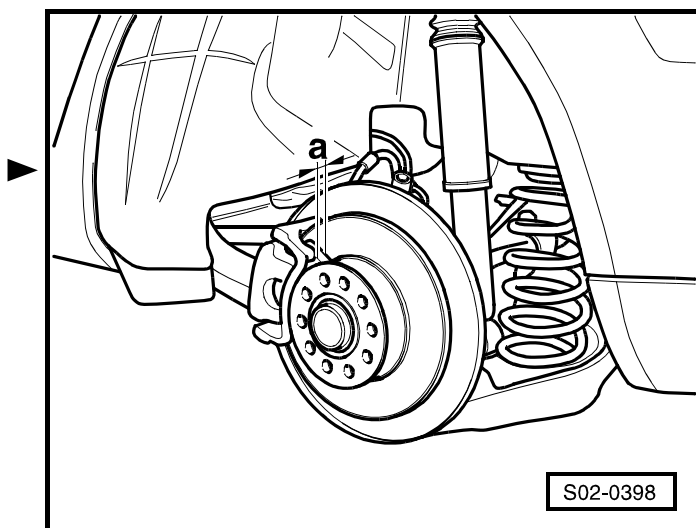

**Важно**

*После замены накладок тормозных колодок несколько раз крепко нажать в остановленном автомобиле педаль управления тормозной системой до конца, чтобы накладки тормозных колодок вошли в положение, соответствующее рабочему состоянию.*

**Контроль тормозной системы на нарушение герметичности и наличие повреждений**

- Проверить главный тормозной цилиндр, усилитель тормозного привода (у "ABS": гидравлическое устройство), регулятор тормозного усилия и скобы дисковых колесных тормозных механизмов на нарушение герметичности и наличие повреждений.
- Проверить, что тормозные шланги не скручены.
- Проверить отсутствие соприкосновения тормозных шлангов с какими-либо частями автомобиля при крайних отклонениях рулевого управления.
- Проверить тормозные шланги на пористость и трещины. Проверить на тормозных шлангах и трубопроводах отсутствие протертых мест.
- Проверить крепление, правильное положение, герметичность и отсутствие коррозии у тормозных шлангов.

**ВНИМАНИЕ!**

***Абсолютно необходимо устранить выявленные недостатки (ремонтная операция).***

**Смена тормозной жидкости (через каждые 2 года)**

**Необходимые специальные инструменты, контрольно-измерительные приборы, вспомогательные средства**

- ◆ Устройство для отсасывания
- ◆ Распорная планка для удержания педали тормоза, напр. -V.A.G 1869/2-

Пользоваться только новой оригинальной тормозной жидкостью FMVSS 571.116 DOT 4.



**! ВНИМАНИЕ!**

*Ни в коем случае не допускать контакт тормозной жидкости с жидкостями, содержащими минеральные масла (масло, бензин, детергенты). Минеральные масла наносят вред уплотнениям и манжетам тормозной системы.*

*Тормозная жидкость - ядовитая. Кроме того, ввиду ее разъедающего действия, нельзя, чтобы жидкость попала на лакированные поверхности.*

*Тормозная жидкость гигроскопичная, это означает, что она способна поглощать атмосферную влажность. Поэтому всегда храните ее в сосуде с воздухонепроницаемым затвором.*

*Места, запачканные тормозной жидкостью, нужно обмыть большим количеством воды.*

*Соблюдать норму по устранению отходов!*

- Отвинтить резьбовую пробку -1- бачка гидравлического тормозного привода.
- Извлечь сетку и вычистить ее.
- С помощью устройства для отсасывания -1- отсосать столько тормозной жидкости из уравнительного бачка, сколько получится.

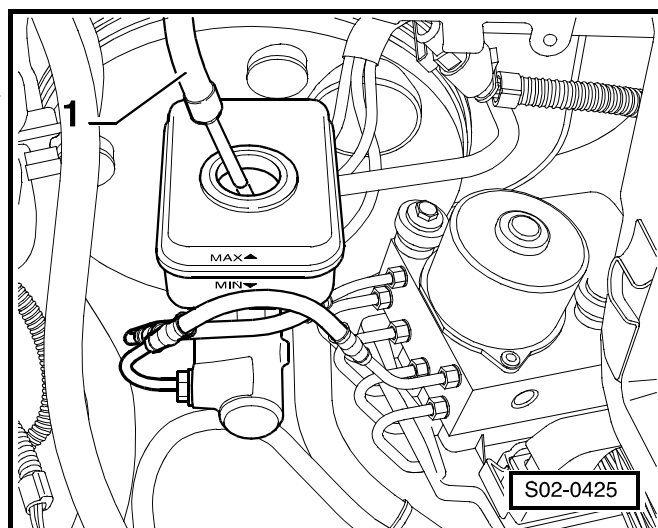
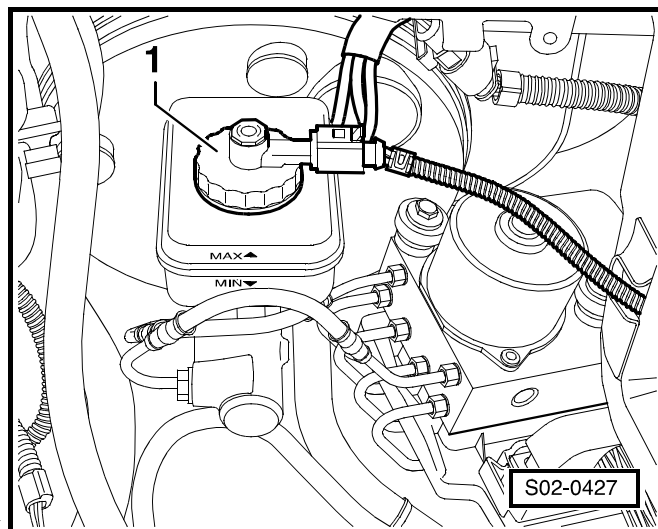

**! ВНИМАНИЕ!**

*Не употреблять повторно отсосанную (отработавшую) тормозную жидкость.*

- Вложив сетку на свое место, долить новую жидкость в уравнительный бачок.

**Автомобили с механической коробкой передач**

- Надеть шланг отсасывающего устройства -стрелка- на резьбовую пробку вентиляционного отверстия цилиндра сцепления -1-.
- Ослабить резьбовую пробку для удаления воздуха и, нажимая на педаль сцепления, вытеснить ок. 0,1 литра тормозной жидкости.
- Зафиксировать педаль сцепления в нижнем положении с применением распорной планки для удержания педали, напр. -V.A.G 1869/2-.
- Затянув резьбовую пробку вентиляционного отверстия, снять шланг.
- Отпустить педаль сцепления.

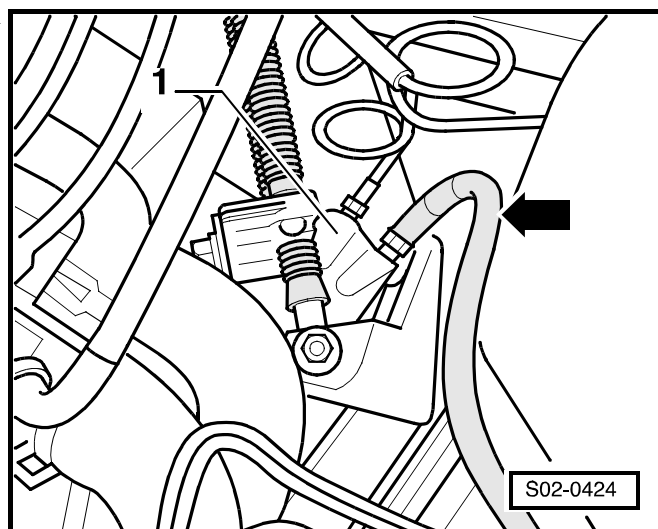

**Все автомобили**

Последовательность: колесный тормозной цилиндр, суппорт дискового колесного тормозного механизма, рабочий цилиндр усилителя привода сцепления	Количество жидкости, которое должно вытесниться из колесного тормозного цилиндра или же суппорта дискового колесного тормозного механизма и из рабочего цилиндра усилителя привода сцепления:
Правого заднего колеса	0,2 л
Левого заднего колеса	0,2 л
Правого переднего колеса	0,2 л
Левого переднего колеса	0,2 л

**i** **Важно**

Во время смены нужно дополнять тормозную жидкость в уравнительный бачок.

- Надеть шланг отсасывающего устройства –1– на резьбовую пробку для удаления воздуха (перепускной клапан колесного тормозного цилиндра) правого заднего колеса.<sup>1)</sup>
- Ослабить резьбовую пробку для удаления воздуха и, нажимая на педаль тормоза, вытеснить ок. 0,2 литра тормозной жидкости.
- Зафиксировать педаль сцепления в нижнем положении с применением распорной планки для удержания педали, напр. -V.A.G 1869/2-.
- Затянув резьбовую пробку вентиляционного отверстия, снять шланг.
- Освободить педаль тормоза.
- Повторить указанную методику у всех колес в следующей последовательности: левое заднее, правое переднее и левое переднее.<sup>2)</sup>
- В уравнительный бачок долить тормозную жидкость до предусмотренного значения.
- Проверить давление на педаль и свободный ход педали, который не должен превышать 1/3 от общего хода.

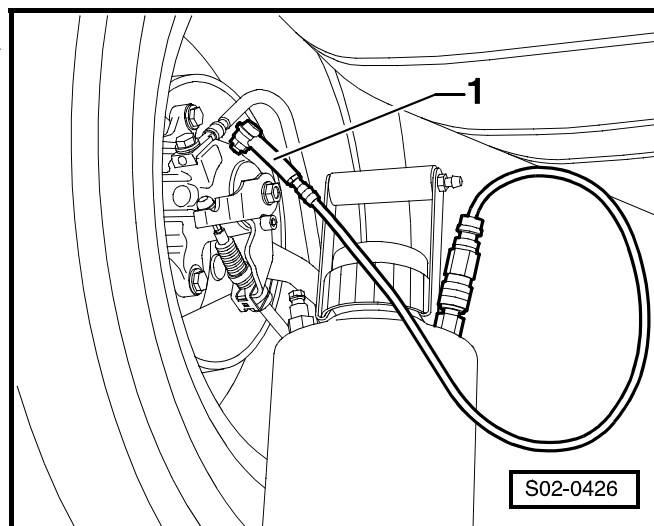

Автомобили с "ABS" или "ABS/EDS":

После удаления воздуха нужно у этих автомобилей осуществить испытательный пробег. При этом нужно произвести по крайней мере одно регулирование "ABS"!

<sup>1)</sup> У автомобилей с правосторонним расположением рулевого управления надеть шланг отсасывающего устройства на резьбовую пробку для удаления воздуха (перепускной клапан цилиндра) левого заднего колеса.

<sup>2)</sup> На автомобили с правосторонним расположением рулевого управления распространяется следующая последовательность указанной методики: правое заднее, левое переднее и правое переднее.

## Контроль уровня тормозной жидкости

Пользоваться только новой оригинальной тормозной жидкостью FMVSS 571.116 DOT 4.



### ВНИМАНИЕ!

*Тормозная жидкость - ядовитая. Кроме того, ввиду ее разъедающего действия, нельзя, чтобы жидкость попала на лакированные поверхности.*

*Тормозная жидкость гигроскопичная, это означает, что она способна поглощать атмосферную влажность. Поэтому всегда храните ее в сосуде с воздухонепроницаемым затвором.*



### Важно

Чтобы жидкость не вытекала из бачка, нельзя превышать отметку „MAX“.

## Осмотр по случаю сдачи-приемки

При осмотре по случаю сдачи-приемки уровень жидкости должен находиться на участке отметки „MAX“.

## Сервисный техосмотр:

- Произвести оценку уровня (количества) тормозной жидкости всегда в зависимости от степени износа тормозных накладок. Вследствие износа тормозных накладок и последующей автоматической компенсации зазоров имеет место небольшое понижение уровня в уравнительном бачке.
- В том случае, если уровень приближается к отметке „MIN“ и тормозные накладки почти полностью изношены, не нужно доливать тормозную жидкость.
- В том случае, если тормозные накладки изношены лишь в небольшой степени, уровень тормозной жидкости должен находиться в пределах отметок „MIN“ и „MAX“.
- Если уровень жидкости упадет ниже отметки „MIN“, то прежде чем приступить к доливке, следует проверить всю тормозную систему ⇒ **02-5** страница 2 и, в случае необходимости, произвести ремонт последней.

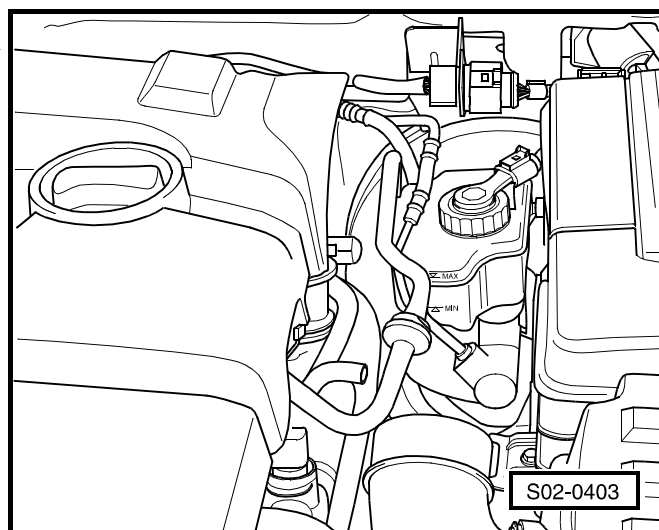

## Контроль зазора, крепления и уплотнительных чехлов наконечников поперечных рулевых тяг

- Проверить зазор на поднятом автомобиле (со свободно подвешенными колесами), двигая

поперечными рулевыми тягами и колесами.  
Зазор: без зазора.

- Проверить крепление.
- Проверить неповрежденность и правильность положения уплотнительных чехлов.

## Контроль шин (вкл. запасное колесо)

### Важно

*На автомобиле могут применяться только шины одинаковой конструкции, причем на каждом мосту должны применяться шины одинаковой марки и с одинаковым рисунком протектора!*

### ВНИМАНИЕ!

**Шинами, которые старше 6ти лет, следует пользоваться только в экстренных случаях при соблюдении осторожного метода вождения.**

### Осмотр по случаю сдачи-приемки:

- Проверить протектор и боковины покрышек на повреждение, при необходимости устранить посторонние тела, как напр. гвозди или осколки стекла.

### Сервисный техосмотр:

- Проверить протектор и боковины покрышек на повреждение, при необходимости устранить посторонние тела, как напр. гвозди или осколки стекла.
- Проверить шины на наличие фасок, односторонний износ протектора, пористые боковины, разрезы и проколы. Выявленные недостатки нужно сообщить заказчику, ставя его в известность о необходимости соответствующего ремонта!

### Контроль картины износа шин

- Исходя из картины износа протектора шин передних колес возможно судить о необходимости проведения контроля схождения колес и угла развала колес:
  - ◆ В случае образования граней на протекторе вероятная причина состоит в неправильной регулировке схождения колес.
  - ◆ При одностороннем износе протектора вероятная причина состоит в неправильном значении угла развала колеса.
- В случае выявления этих видов износа шин нужно установить причину износа путем измерения ге-

ометрии (кинематики) установки колес (ремонтная операция).

## Контроль высоты рисунка протектора шин и ее запись (вкл. запасное колесо)

Этот параметр может меняться по отдельным странам вследствие различия соответствующих законоположений.

В том случае, если высота рисунка протектора приближается к минимальному значению, допускаемому законом, то есть, что на некоторых отметках (глубиной 1,6 мм) износа шин уже не осталось никакого профиля, нужно об этом факте сообщить Заказчику, ставя его в известность о необходимости соответствующего ремонта.

## Контроль затяжки болтов крепления колес предусмотренным моментом затяжки

**Необходимые специальные инструменты, контрольно-измерительные приборы, вспомогательные средства**

- ◆ Гаечный ключ с тарированным моментом затяжки

Момент затяжки для колес со стальными и алюминиевыми ободьями составляет 120 Нм.

## Контроль давления воздуха в шинах (вкл. запасное колесо) и, при необходимости, накачка

**Необходимые специальные инструменты, контрольно-измерительные приборы, вспомогательные средства**

- ◆ Шинный манометр



### **Важно**

- ◆ Значения давления приводятся на наклейке, находящейся на внутренней стороне крышки наливной горловины топливного бака.
- ◆ Значения давления воздуха в шинах, указанные на наклейке, распространяются на ненагретую шину; не регулировать повышенное давление в нагретых шинах.
- ◆ При применении шин с зимним рисунком протектора нужно повысить значение давления на 0,2 бар/20 кПа.

## Значения давления воздуха в шинах

Двигатель	Шина	Давление воздуха в шине (кПа/бар)			
		частичная нагрузка		полная нагрузка	
		передний мост	задний мост	передний мост	задний мост
1,6 л/75 кВт	195/65 R15	210/2,1	210/2,1	230/2,3	330/3,3
1,6 л/85 кВт	205/60 R15	200/2,0		240/2,4	320/3,2
1,9 л/77 кВт	205/55 R16	210/2,1	200/2,0		310/3,1
	225/45 R17				
1,4 л/55 кВт	195/65 R15	200/2,0	200/2,0	230/2,3	330/3,3
	205/60 R15				320/3,2
	205/55 R16				300/3,0
	225/45 R17				
2,0 л/103 кВт (2,0 л/100 кВт)	195/65 R15	220/2,2	230/2,3	250/2,5	340/3,4
	205/60 R15			240/2,4	320/3,2
	205/55 R16	210/2,1	220/2,2	230/2,3	310/3,1
	225/45 R17			240/2,4	300/3,0
2,0 л/110 кВт	195/65 R15	220/2,2	220/2,2	230/2,3	330/3,3
	205/60 R15	210/2,1		240/2,4	320/3,2
	205/55 R16	220/2,2		230/2,3	300/3,0
	225/45 R17			240/2,4	

### Контроль давления воздуха в шинах: установка исходного состояния

#### Важно

- ♦ Установку исходного состояния системы контроля давления воздуха в шинах следует осуществлять в принципе только в том случае, если шины были накачаны на правильное значение.
- ♦ В том случае, если горит предупредительный сигнализатор системы контроля давления воздуха в шинах, а никакой потери давления ни повреждения шины не выявлено, возможно устранить это ошибочное предупреждение при помощи установки исходного состояния.

Системой контроля давления воздуха в шинах сопоставляется при помощи датчиков устройства "ABS" частота вращения и, тем самым, тоже периметры шин. Если периметр какой-нибудь из шин изменится, то загорается сигнализатор в панели приборов.

Периметр шины может измениться в том случае, если:

- давление воздуха в шине слишком низкое
- структура шины повреждена

- автомобиль загружен всего лишь на одной стороне
- в повышенной степени нагружены колеса одного моста (напр. езда с прицепом, езда в гору или под гору)
- установлены цепи противоскольжения
- установлено аварийное колесо
- на мосту заменено колесо.

При любом изменении давления, при любой замене шины (включая замену шины переднего колеса шиной заднего колеса) и после осуществления работ по сервисному техобслуживанию на ходовой части, влияющих на контроль давления воздуха в шинах, необходимо осуществить установку исходного состояния.

Сигнализатор системы контроля давления воздуха в шинах находится в панели приборов.

- ◆ Если сигнализатор системы контроля давления воздуха в шинах горит и раздастся предупредительный звуковой сигнал, то это означает, что было выявлено падение давления. В таком случае необходимо проверить давление воздуха во всех шинах и осуществить установку исходного состояния.
- ◆ Если сигнализатор системы контроля давления воздуха в шинах вспыхивает, то речь идет о неисправности в системе или же не была выполнена первая основная установка исходного состояния ⇒ Диагностическая, измерительная и информационная система "VAS 5051", „Автоматический контроль“, „Управляемое обнаружение неисправностей“.

### Установка исходного состояния

- Включить зажигание.
- Нажать на более, чем 2 секунды кнопку системы контроля давления воздуха в шинах -стрелка-.

При нажатой кнопке системы контроля давления воздуха в шинах горит сигнализатор в панели приборов.

Осуществление установки исходного состояния подтверждается сообщаемым звуковым сигналом.

После последующего включения зажигания предупреждение более не появится.

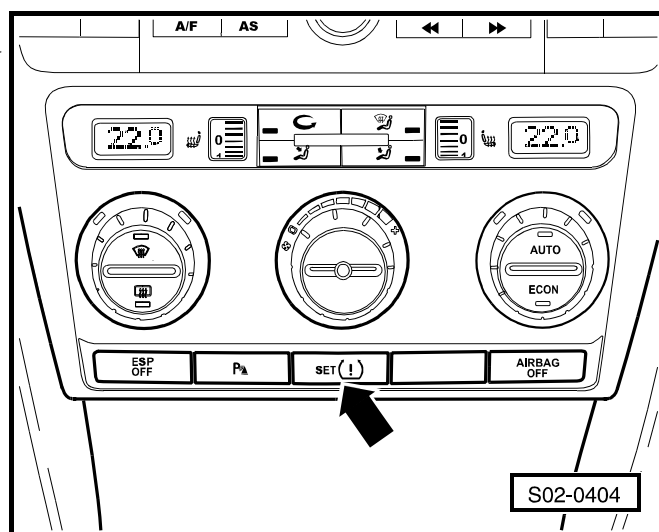





## 02-6 Электрооборудование

### Контроль настройки положения электрического стеклоподъемника

После отсоединения аккумуляторной батареи электрический стеклоподъемник теряет свою последнюю настройку.

Предпосылки осуществления контроля:

- Все двери автомобиля закрыты.

Контроль осуществляют снаружи автомобиля.

Закрыть окна при помощи системы комфортабельного закрытия ключом автомобиля.

- Держать ключ автомобиля в положении "заперто" до тех пор, пока окна не закроются.
- После закрытия окон держать ключ автомобиля в положении "заперто" еще прикл. 3 секунды.

### Контроль работы электропотребителей

- Проверить яркость и работу освещения: фар, регулятора угла наклона оптической оси фар, противотуманных фар, указателей поворота, аварийной световой сигнализации, задних габаритных фонарей, задних противотуманных фар, фонарей заднего хода, фонарей сигнала торможения и стояночных огней.
- Проверить работу внутреннего освещения кузова, освещения вещевого ящика и пепельницы.
- Проверить работу сигнализаторов системы надувных подушек безопасности "Airbag" ⇒ раздел 02-7.
- Проверить работу звуковой сигнализации, бортовой компьютер, все выключатели в средней панели и в панели приборов, а также работу звукового сигнала.
- Проверить электрические стеклоподъемники, электроуправляемое наружное зеркало заднего вида (обогреваемое, регулируемое), систему замков дверей с центральным управлением и систему комфортабельного закрытия.
- Проверить обогрев передних сидений.
- Проверить работу автомобильного радиоприемника и громкоговорителей ⇒ **02-6** страница 2.

## Контроль напряжения холостого хода аккумуляторной батареи

Необходимые специальные инструменты, контрольно-измерительные приборы, вспомогательные средства

- ◆ Цифровой мультиметр

Прежде чем приступить к измерению, нужно оставить автомобиль в покое по крайней мере 2 часа (никаких пусков, зарядок или разрядок).

Для измерения напряжения аккумуляторной батареи в ненагруженном состоянии (минимум по истечении 2-х часов) применяется следующий рабочий метод:

- Измерить разность напряжений между полюсными выводами встроенной аккумуляторной батареи (зажигание выключено).

Если измеренная величина составляет 12,5 В и более, то аккумуляторная батарея - в норме.

Если измеренная величина напряжения менее, чем 12,5 В, то нужно выяснить причину (ремонтная операция).

## Контроль уровня электролита в аккумуляторной батарее и, при необходимости, доливка дистиллированной воды

- Контроль уровня электролита:



### ВНИМАНИЕ!

*Осуществляя работы на аккумуляторной батарее, нужно пользоваться средствами личной защиты и принимать меры предосторожности.*

- Уровень электролита должен находиться в пределах отметок „MIN“ и „MAX“.



### Важно

*Если на аккумуляторной батарее не имеется маркировки „MIN“ и „MAX“ Электрооборудование автомобиля; Рем.гр. 27.*

## Контроль работы автомобильного радиоприемника

Прежде чем приступить к осуществлению контроля, нужно основательно ознакомиться с прилагаемым руководством по обслуживанию автомобильного радиоприемника.

- Включить автомобильный радиоприемник и снова выключить.

- Проверить действие устройства для регулирования громкости.
- Загрузить в память частоты передающих станций.
- Проверить автоматический поиск станций <sup>1)</sup>.
- Проверка работы кассетного проигрывателя или же CD-плеера (вложив кассету или же компакт-диск внутрь, проиграть их) <sup>1)</sup>.
- Проверка активации противоугонного устройства <sup>1)</sup>.

## Настройка часов

Для настройки времени служит кнопка управления, находящаяся рядом с тахометром. Поворачивая кнопку -стрелка- в левую сторону, возможно настроить целые часы (h), поворачивая кнопку в правую сторону, возможно настроить минуты (min.):

- В результате короткого поворачивания время сдвигается на один час и на одну минуту, соответственно. В результате поддержания кнопки в левом или же правом конечных положениях постепенно насчитываются часы и минуты, соотв.

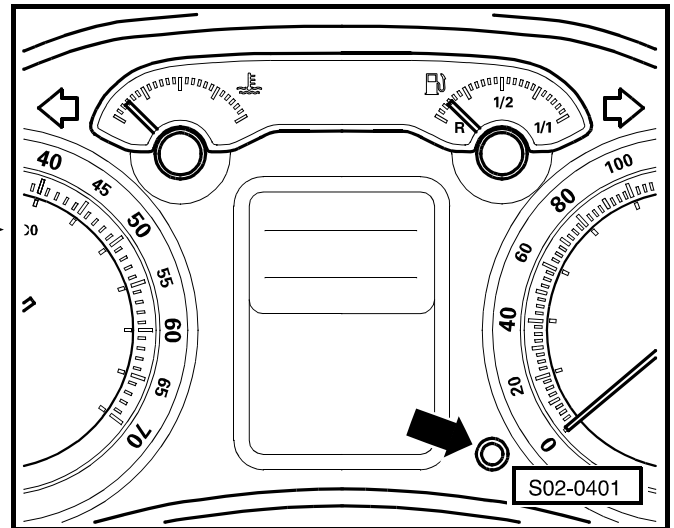

## Подключение диагностического прибора и считывание из памяти неисправностей

Эти работы производят при помощи диагностического, измерительного и информационного прибора -VAS 5051- с диагностическим проводом -VAS 5051/6A- или же с диагностическим проводом -VAS 5051/5A-.

Местонахождение центрального штекера для присоединения диагностического стенда -стрелка- и присоединение диагностического прибора -1-.

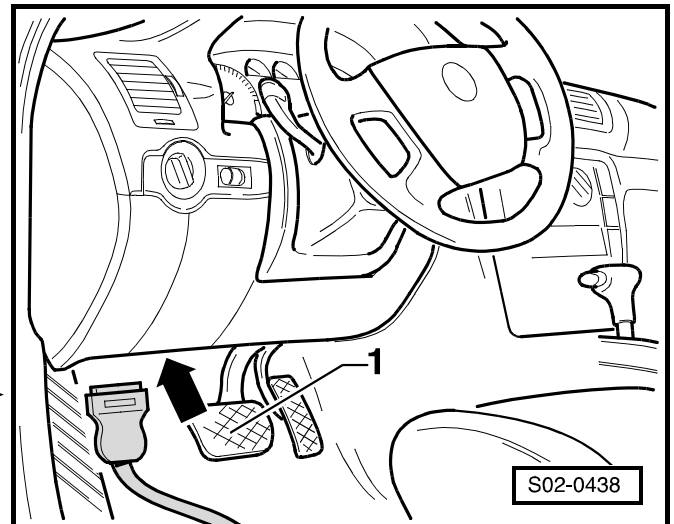

## Сброс показаний указателя периодичности сервисного техобслуживания (SIA)

Эти работы производят при помощи диагностического, измерительного и информационного прибора -VAS 5051- с диагностическим проводом -VAS 5051/6A- или же с диагностическим проводом -VAS 5051/5A-.

## Выбор языка для индикации на панели приборов

- Включить зажигание.
- Нажать кнопку -1- дольше, чем 1 сек.

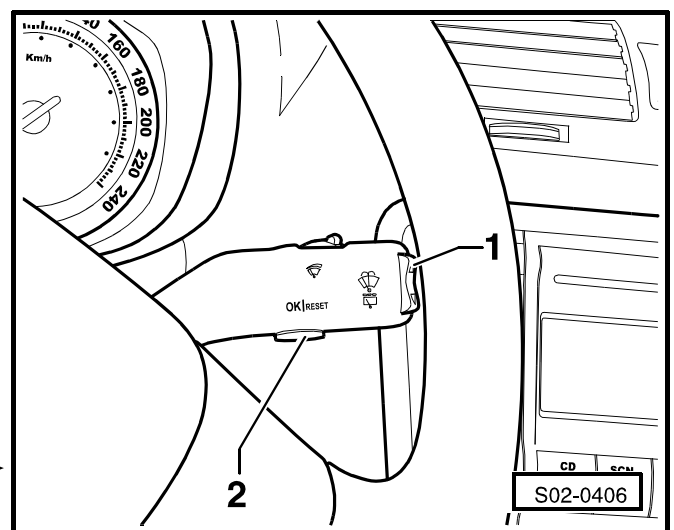

<sup>1)</sup> Эти функции специфические для той или иной модели, и поэтому они не должны всегда встречаться у данного типа автомобильного радиоприемника. Решающим является прилагаемое руководство по обслуживанию автомобильного радиоприемника.

- Набрать кнопкой -1- позицию „Setup (Настройка)“ и подтвердить коротким нажатием кнопки -2-.
- Набрать кнопкой -1- позицию „Language (Язык)“ и подтвердить коротким нажатием кнопки -2-.
- Набрать кнопкой -1- требуемый язык и подтвердить коротким нажатием кнопки -2-.
- Выключить зажигание.

## **Перекодирование сроков периодичности сервисного техобслуживания**

Эти работы производят при помощи диагностического, измерительного и информационного прибора -VAS 5051- с диагностическим проводом -VAS 5051/6A- или же с диагностическим проводом -VAS 5051/5A-.

## **Контроль и регулировка фар**

### **Необходимые специальные инструменты, контрольно-измерительные приборы, вспомогательные средства**

- ◆ Прибор для регулировки фар (реглюскоп)

Нижеприведенное описание контроля и регулировки фар действительно по существу для всех стран мира, следует, однако, учитывать возможность некоторых отклонений в той или иной стране.

⇒ Руководство по обслуживанию прибора для регулировки фар

### **Условия осуществления контроля и регулирования**

- Правильное давление воздуха в шинах.
- асееватели фар не должны быть повреждены и загрязнены.
- Рефлекторы (отражатели фар) и лампы накаливания - в норме.
- Загрузить автомобиль.

Загрузка автомобиля: Один человек или 75 кг на сиденье водителя в иначе незагруженном автомобиле (снаряженная масса автомобиля).

Снаряженная (собственная) масса автомобиля - это масса автомобиля, подготовленного для эксплуатации, с наполненным топливным баком (по крайней мере 90 %), вкл. массу всех деталей, поставляемых для эксплуатации автомобиля (напр. запасное колесо, инструмент, домкрат и т.п.).

Проехать с автомобилем несколько метров или же несколько раз покачать его на пружинах спереди и сзади, чтобы упругие элементы установились в правильном положении.

- Автомобиль и прибор для регулировки установки фар должны стоять на горизонтальной поверхности.
- Автомобиль и прибор для регулировки установки фар должны выравняться по отношению друг к другу в соответствии с данными, содержащимися в документации от изготовителя прибора.
- У автомобилей с корректором угла наклона фар на панели приборов нужно проверить работоспособность этого устройства. Затем повернуть накатанный маховичок в основное положение.
- Отрегулировать угол наклона.

Угол наклона:

На корпусе фары, рядом с регулировочными винтами, сможете найти угол наклона оптической оси фар, выраженный в „%“. Основные фары нужно отрегулировать по этому углу. Показание в процентах соответствуют десятиметровому расстоянию проекционной стены. Это означает, что напр. наклону 1,0 % соответствует пересчет размером в 10 см.

### Контроль и регулировка фары

Основная фара:

- Проверить, совпадает ли при включенной фаре ближнего света светотеневая граница горизонтального светового контура с горизонтальной разделительной линией -1- на испытательной поверхности.
- Проверить, что точка перелома -2- между левой частью горизонтального контура и частью светотеневой границы, поднимающейся направо вверх, находится на перпендикуляре, опущенном с отметки середины -3-. Световое ядро светового пучка должно находиться правее этого перпендикуляра.



#### Важно

- ♦ В целях более удобного определения точки перелома -2- следует несколько раз попеременно заслонить и снова освободить левую половину фары (при виде по направлению движения автомобиля). Затем следует еще раз переконтролировать ближний свет фар.
- ♦ Если ближний свет отрегулирован правильно, то середина светового пучка дальнего света должна лежать на отметке середины -3-.
- ♦ На до сих пор имеющийся испытательный экран с установочной прямой линией 15 распространяется та же настройка, что и на новый экран. Чтобы предотвратить ошибочные настройки, нельзя принимать во внимание прямую линию 15 .

Остальные дополнительные фары:

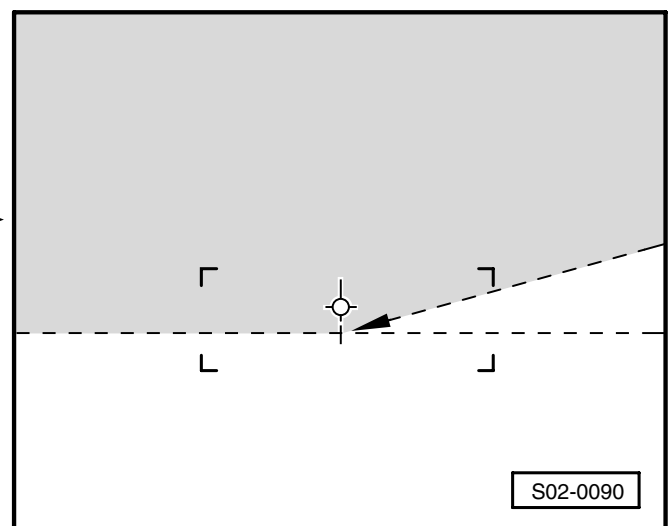
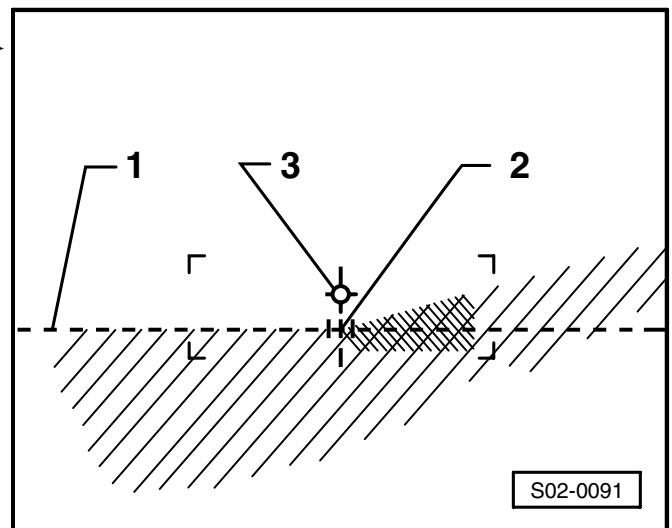

Дополнительно установленные фары должны проверяться и, при необходимости, регулироваться согласно действующим нормам и правилам.

## Регулировка основных фар

### Важно

Для регулировки положения фар нужно пользоваться прибором для регулировки положения фар (реглюскопом). Требуемые значения ⇒ **02-6** страница 4.

### Фара ближнего света, левая (устройство правой - в зеркальном отражении)

- 1 - регулирование фар ближнего света (высотная регулировка)
  - 2 - регулирование фар ближнего света (регулировка положения в отношении сторон)
- Отрегулировать соответствующим накатанным маховичком.

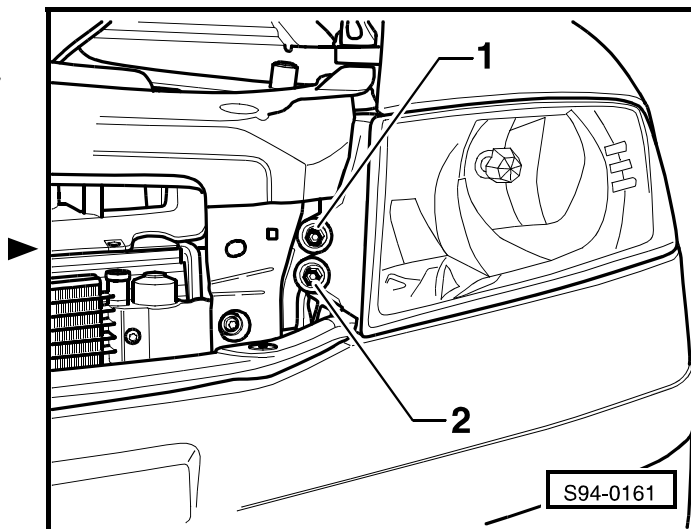

### Фара дальнего света, правая (устройство левой - в зеркальном отражении)

- 1 - регулирование фар дальнего света (регулировка положения в отношении сторон)
- 2 - регулирование фар дальнего света (высотная регулировка)

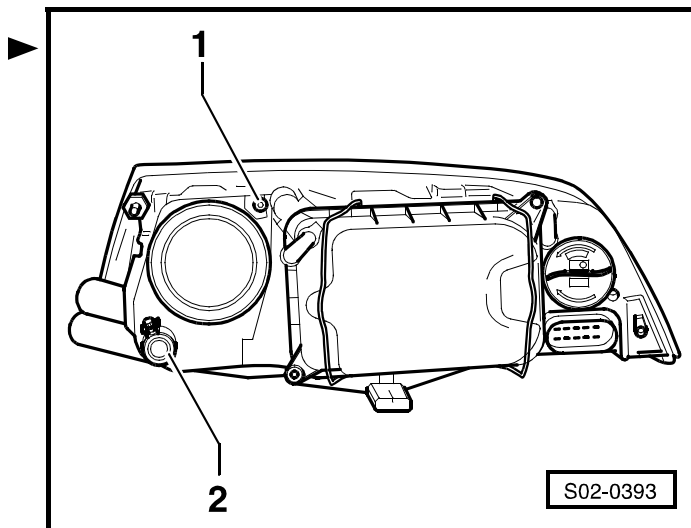

### Важно

Лучшей наглядности ради представленная фара извлечена из автомобиля. Для регулирования фар нет надобности в ее извлечении.

## Регулирование противотуманных фар

Угол наклона:

Значение угла наклона: -2,2%.

Противотуманная фара, правая (устройство левой - в зеркальном отражении)

- Снять колпак рядом с противотуманной фарой ⇒ Кузов – сборочные работы; Рем.гр. 63.
- Отрегулировать противотуманную фару поворачиванием винта -1-.

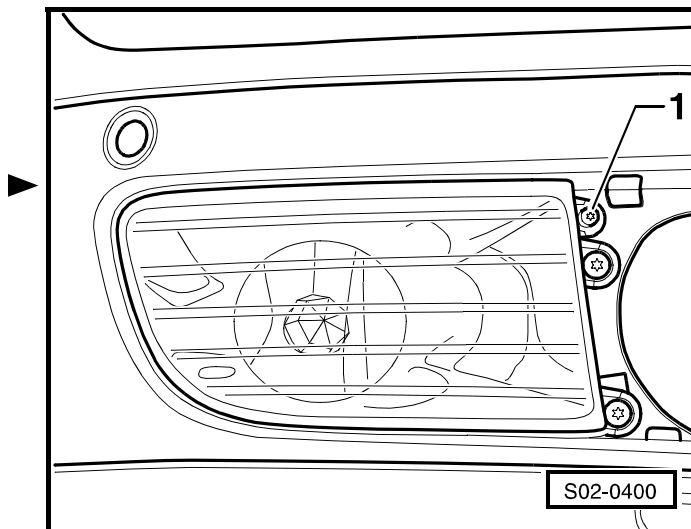

## Замена запасного источника питания сирены устройства противоугонной сигнализации

- Замена сирены устройства противоугонной сигнализации ⇒ Электрооборудование автомобиля; Рем.гр. 94.

## "Climatronic": настройка температуры на 22 °C

### Важно

- ◆ В результате настройки температуры на 22 °C внутри автомобиля достигается быстрее всего приятная обстановка (температура).
- ◆ По этой причине следует менять настройку только в том случае, если этого требует состояние здоровья.
- Включить зажигание.
- Проверить, что настроено 22 °C на указателях (дисплеях).

В данном случае осуществить настройку температуры следующим образом:

- Поворачиванием регуляторов -1- и -2- настроить температуру 22 °C для обеих половинок автомобиля.
- Нажать на кнопку -3- для автоматического режима эксплуатации. На кнопке -3- загорается сигнализатор.
- Выключить зажигание.

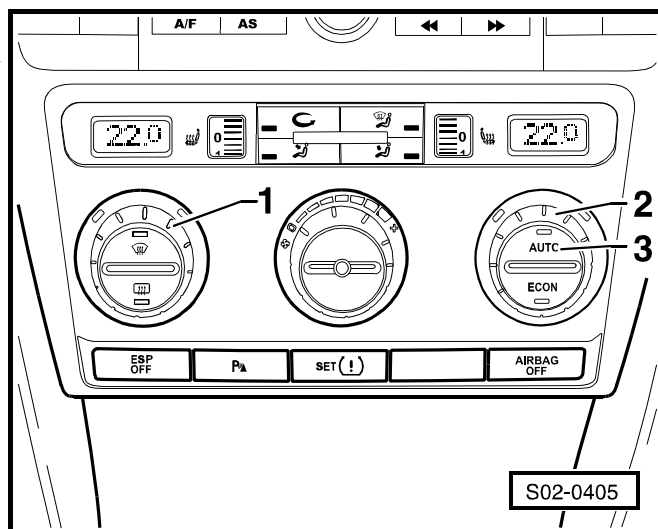

## Выключение транспортного режима аккумуляторной батареи

- Присоединить диагностический, измерительный и информационный прибор -VAS 5051- с диагностическим проводом -VAS 5051/6A- или же с диагностическим проводом -VAS 5051/5A -.

Местонахождение центрального штекера для присоединения диагностического стенда -стрелка- и присоединение диагностического прибора -1-.

- Включить зажигание.
- Набрать функцию „Автоматический контроль автомобиля“.
- Набрать функцию „Сборные службы“.
- Набрать функцию „Выключение транспортного режима“.
- Набрать функцию „Скачок“ и впоследствии набрать „Конец“.
- Выключить зажигание.
- Присоединить диагностический, измерительный и информационный прибор -VAS 5051- с диагностическим проводом -VAS 5051/6A- или же с диагностическим проводом -VAS 5051/5A-.

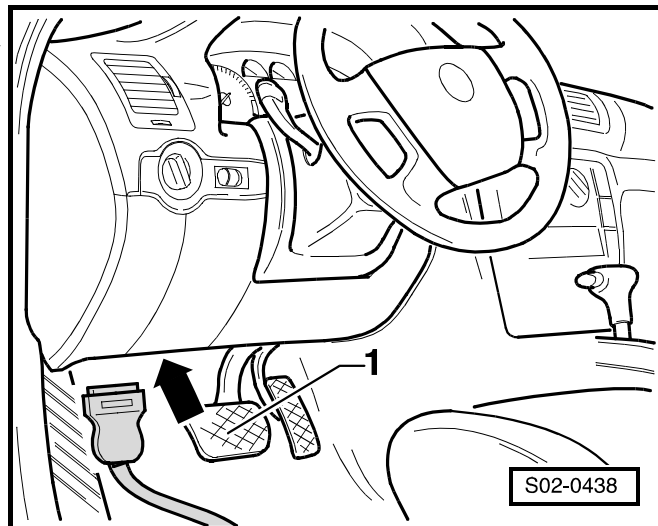





## 02-7 Кузов

### Контроль неповрежденности антикоррозионного защитного покрытия днища кузова и лакокрасочного покрытия кузова

Проверяя антикоррозионное защитное покрытие днища кузова и лакокрасочное покрытие кузова, нужно сосредоточить внимание на следующие части:

- 1) неповрежденность слоя из ПВХ пластизоля
  - пол (основание) кузова
  - крылья и колесные ниши кузова
  - пороги кузова
- 2) неповрежденность лакокрасочного покрытия кузова
  - все соединения кузова внахлестку
  - рама ветрового стекла
  - рама заднего стекла
  - кромки внутренней поверхности капота двигателя
  - горизонтальные и вертикальные поверхности, покрытые лаком
  - присоединение крыши кузова на участке крышки багажника

Абсолютно необходимо устранить все выявленные неисправности!

Материалы с соответствующими порядками работ приводятся в ⇒ Руководстве по технике сервисного техобслуживания, Технология ремонта лакокрасочного покрытия, химические вещества.

### Контроль и, при необходимости, очистка водонепроницаемого кожуха и отверстий для слива воды

Контроль загрязнения возможно осуществить без необходимости разборки визуально, через крышку водонепроницаемого кожуха -стрелки-. Для целей очистки нужно удалить крышку (ремонтная операция).



#### Важно

Нельзя, чтобы отверстия для слива воды были залеплены воском или же средством для антикоррозионной защиты днища кузова.

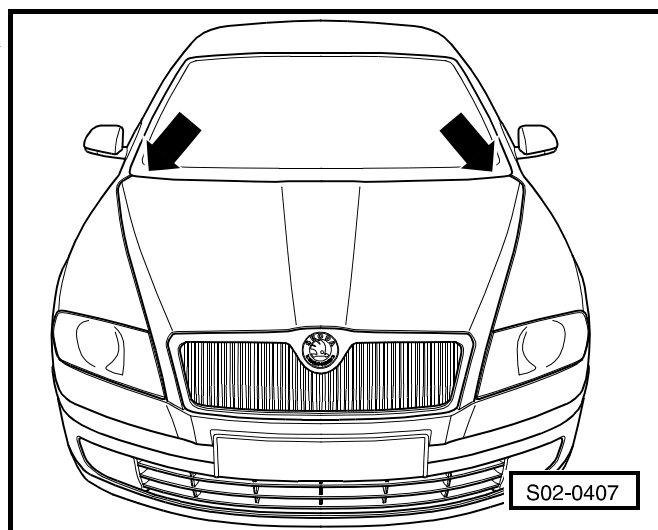

## Контроль действия стеклоочистителей и стеклоомывателей

### Контроль и регулировка жиклеров стеклоочистителей:

Жиклеры стеклоочистителей ветрового стекла отрегулированы на заводе-изготовителе и возможно их регулировать -стрелки-

- Ветровое стекло опрыскивается конусообразной струей воды.

#### **i** Важно

*В том случае, если струя воды выходит неравномерно, необходимо отрегулировать жиклер.*

### Жидкость в резервуаре для стеклоомывателей

Резервуар для стеклоомывателя ветрового стекла должен быть наполнен до краев.

#### **i** Важно

- ♦ *В случае доливания всегда необходимо прибавить в воду средство для очистки стекол (летом) или незамерзающее средство для очистки стекол (зимой).*
- ♦ *В случае оснащения автомобиля фароомывателями и если у фар имеются пластмассовые защитные стекла (из поликарбоната), необходимо пользоваться всегда только таким видом жидкости, который не разрушает поликарбонаты.*

### Контроль и регулировка исходного положения рычагов стеклоочистителей ветрового стекла

- Отрегулировать рычаги стеклоочистителей по отметкам на ветровом стекле -стрелки-

Момент затяжки рычага стеклоочистителя: 20 Нм.

### Замена щеток стеклоочистителей ветрового стекла

Рычаги стеклоочистителей невозможно в исходном положении откинуть от ветрового стекла. Перед тем как приступить к замене щеток стеклоочистителей, необходимо отрегулировать рычаги стеклоочистителей в сервисное положение.

### Сервисное положение для замены щеток стеклоочистителей

- Закройте капот двигателя.

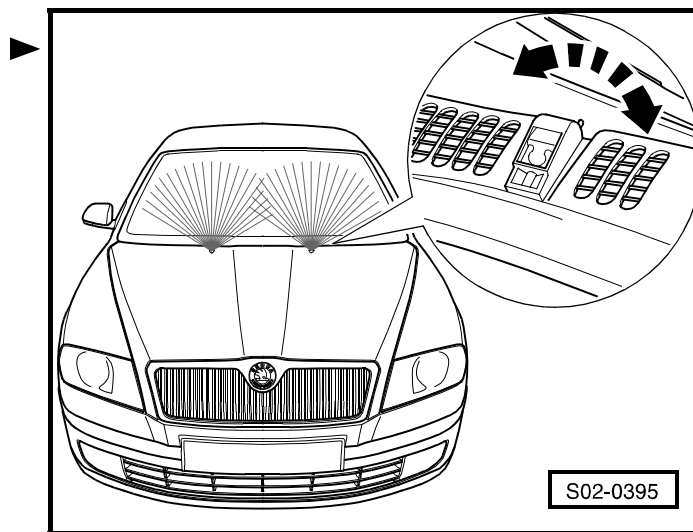

S02-0395

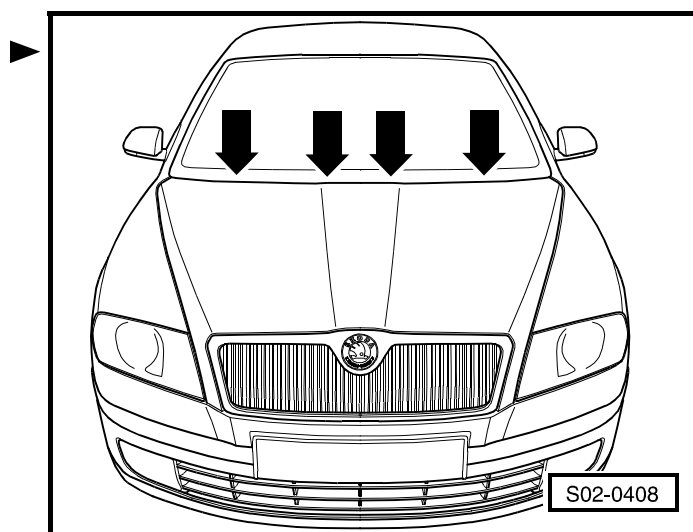

S02-0408

- Включите зажигание и выключите его.
- В течение 20ти сек. нажмите ручку управления в положение -4-; рычаги стеклоочистителей настроятся в сервисное положение.

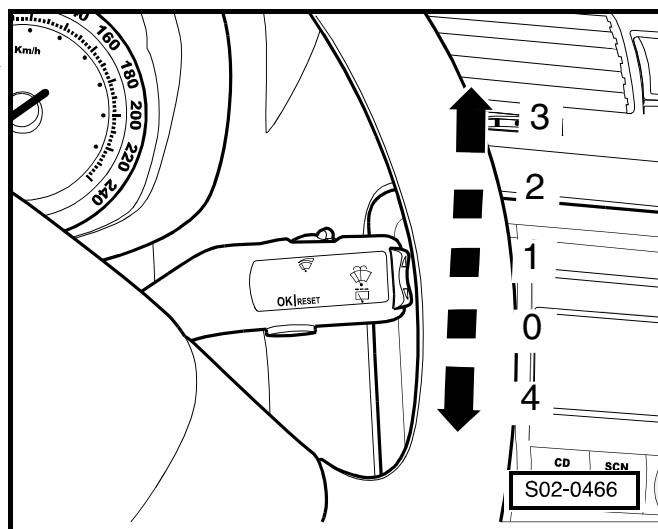

### Замена щетки стеклоочистителя

- Откиньте рычаг стеклоочистителя от стекла и отрегулируйте щетку стеклоочистителя в горизонтальное положение.
- Снимите щетку стеклоочистителя по направлению стрелки.

### Прикрепление щетки стеклоочистителя

- Насунув щетку стеклоочистителя на рычаг стеклоочистителя, поверните щетку стеклоочистителя в вертикальное положение.
- Проверьте правильность прикрепления щетки стеклоочистителя.
- Прислонив рычаги стеклоочистителей к стеклу, включите зажигание; рычаги стеклоочистителей возвращаются в исходное положение.

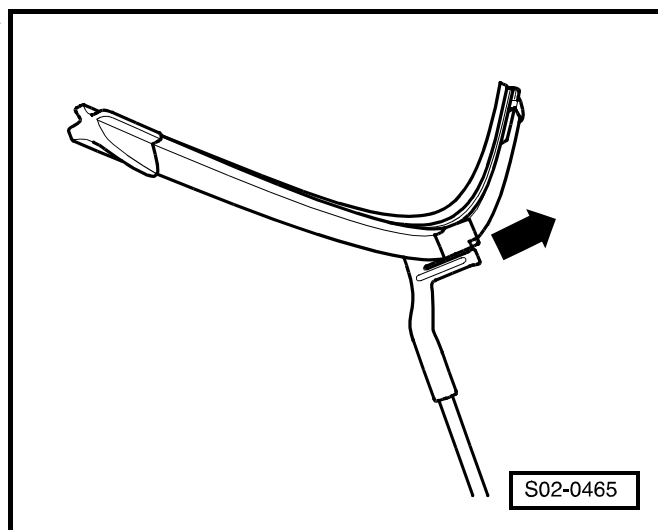

#### Важно

- ♦ Когда рычаги стеклоочистителей ветрового стекла откинута, тогда нельзя включить зажигание. А то стеклоочистители вернулись бы в исходное положение и могли бы повредить лакокрасочное покрытие капота двигателя.
- ♦ В случае неосторожного обращения со стеклоочистителем грозит опасность повреждения ветрового стекла со стороны рычага стеклоочистителя.

### Контроль и регулировка исходного положения рычага стеклоочистителя заднего стекла

- Стеклоочиститель следует отрегулировать таким образом, чтобы рычаг находился примерно на расстоянии  $a$  – 35 мм от нижнего края заднего стекла.

Предусмотренный момент затяжки гайки стеклоочистителя – 8 Нм.

- Проверить регулировку форсунки и, в случае надобности, отрегулировать ее инструментом, напр. иглой.

Струи воды должны у стоящего на месте автомобиля падать на заднее стекло.

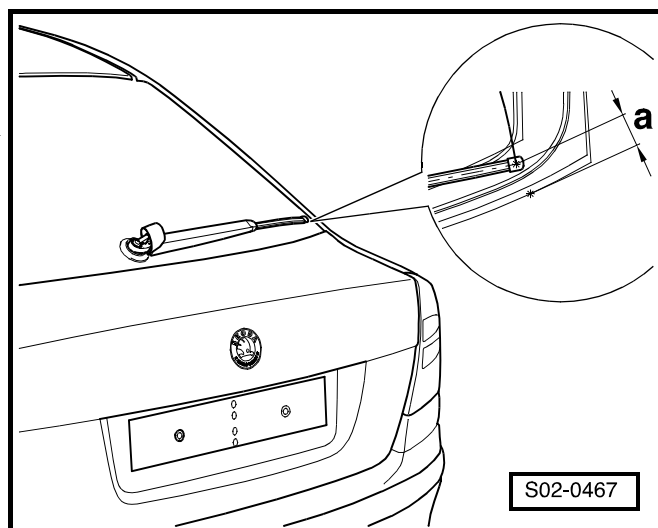

**i** **Важно**

В том случае, если струя воды выходит неравномерно или же не поддается регулированию, необходимо заменить форсунку (ремонтная операция).

### Замена щетки стеклоочистителя заднего стекла

#### Извлечение щетки стеклоочистителя

- Откиньте рычаг стеклоочистителя от стекла и отрегулируйте щетку стеклоочистителя в горизонтальное положение.
- Схватите одной рукой рычаг стеклоочистителя в его верхней части.
- Второй рукой расфиксируйте стопор -1- по направлению стрелки и извлеките щетку стеклоочистителя.

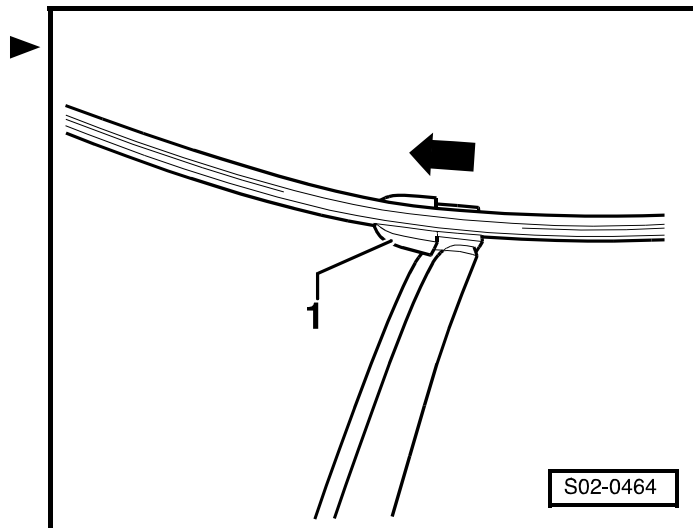

#### Прикрепление щетки стеклоочистителя

- Надев щетку стеклоочистителя на рычаг стеклоочистителя, зафиксируйте стопор -1-.
- Проверьте правильность прикрепления щетки стеклоочистителя.

**i** **Важно**

- ◆ Когда рычаги стеклоочистителей ветрового стекла откинуты, тогда нельзя включить зажигание. А то стеклоочистители вернулись бы в исходное положение и могли бы повредить лакокрасочное покрытие капота двигателя.
- ◆ В случае неосторожного обращения со стеклоочистителем грозит опасность повреждения ветрового стекла со стороны рычага стеклоочистителя.

### Очистка и смазывание направляющих планок сдвигаемой панели крыши кузова

- Произвести визуальный контроль герметичности и неповрежденности коррозией сдвигаемой панели крыши кузова.
- Вычистив направляющие салазки -1-, смазать их смазочным средством -G 052 778-.
- Проверить работу сдвигаемой панели крыши кузова. При этом обратить внимание на возможные следы от шлифовки.

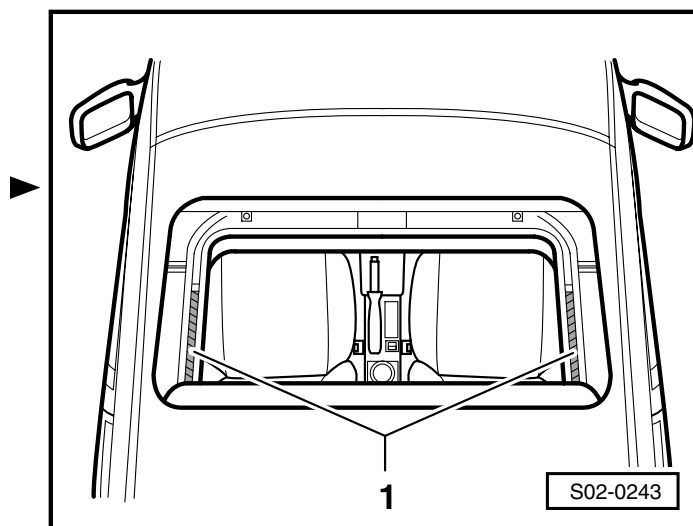

## Контроль замков дверей, фиксаторов дверей и приспособлений, обеспечивающих пассивную безопасность детей

### Замки дверей и фиксаторы дверей:

- Отпереть двери водителя и пассажира переднего сиденья и снова их запереть. Проверить, двигаются ли при этом фиксаторы дверей вверх и вниз.
- Нажав фиксаторы на двери пассажира переднего сиденья и на задних дверях, закрыть двери. Двери должны остаться запертыми.

Пока дверь водителя открыта, нельзя, чтобы кнопка фиксатора на этой двери уступала при нажатии вниз.

### Приспособления, обеспечивающие пассивную безопасность детей (задние двери):

Задние двери оснащены приспособлением, обеспечивающим пассивную безопасность детей.

- Вставить ключ в отверстие, находящееся в двери. ►
- Поворачиванием приспособления, обеспечивающего пассивную безопасность детей, в левую сторону по направлению -стрелки- вводится приспособление, обеспечивающее пассивную безопасность детей, в действие. Открытие двери изнутри заблокировано. Дверь возможно открыть только снаружи.

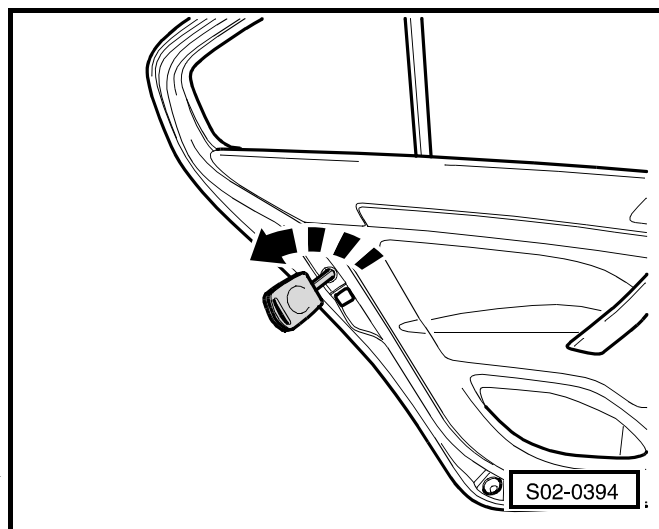

### Замена пылевого и пыльцевого фильтра

#### Извлечение:

- Удалить крышку под вещевым ящиком для пассажира переднего сиденья ⇒ Кузов-сборочные работы; Рем.гр. 70.
- Ослабить стопорящий выступ воздушного фильтра -стрелка-. ►
- Извлечь фильтрующий элемент воздушного фильтра -1-. ►

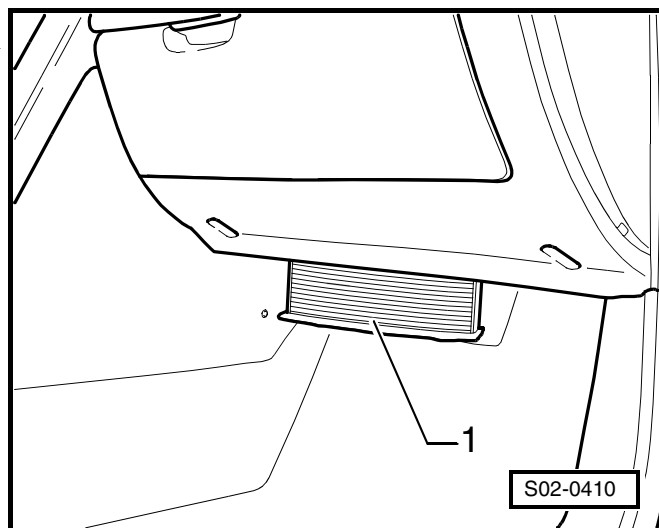
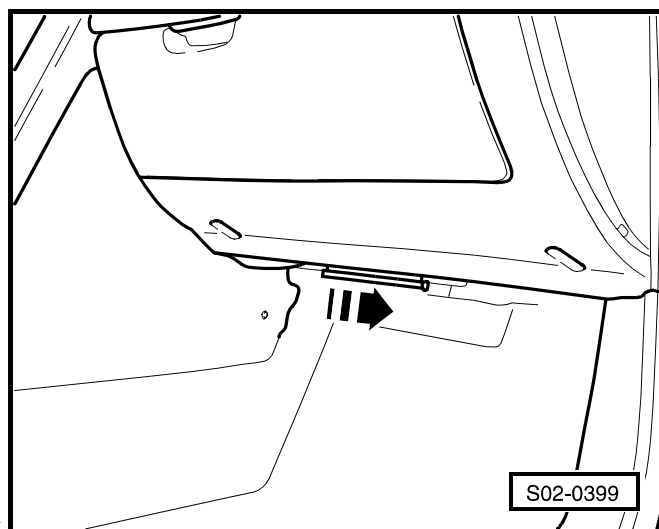

#### Установка:

Установку осуществляют в обратной последовательности действий.

## Наклеивание паспортной таблички с данными автомобиля

- Наклеить табличку в автомобиле на пол багажника рядом с запасным колесом -стрелка-.

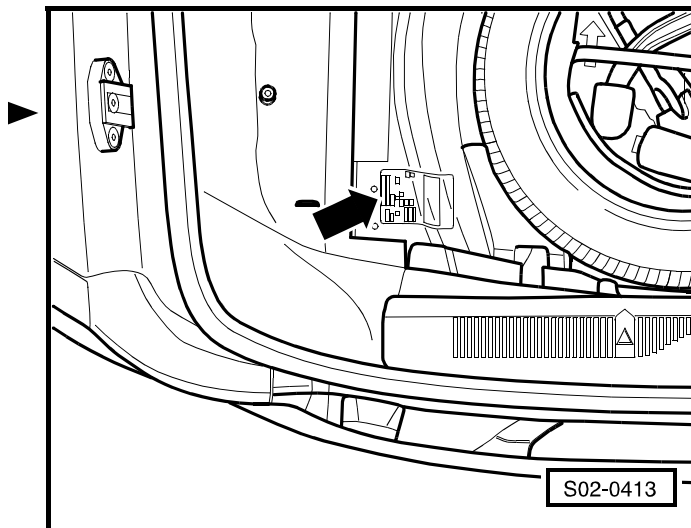

## Контроль выключения и включения выключателя надувных подушек безопасности "Airbag" для пассажира переднего сиденья

- Выключить зажигание.
- Ключом зажигания повернуть выключатель надувных подушек безопасности "Airbag" для пассажира переднего сиденья в положение -2- „OFF“ (ВЫКЛ.).

После включения зажигания должен гореть сигнализатор системы "Airbag" на панели приборов.

- Выключить зажигание.
- Ключом зажигания повернуть выключатель надувных подушек безопасности "Airbag" для пассажира переднего сиденья в положение -1- „ON“ (ВКЛ.).

После включения зажигания должен сигнализатор системы "Airbag" на панели приборов погаснуть через несколько секунд.

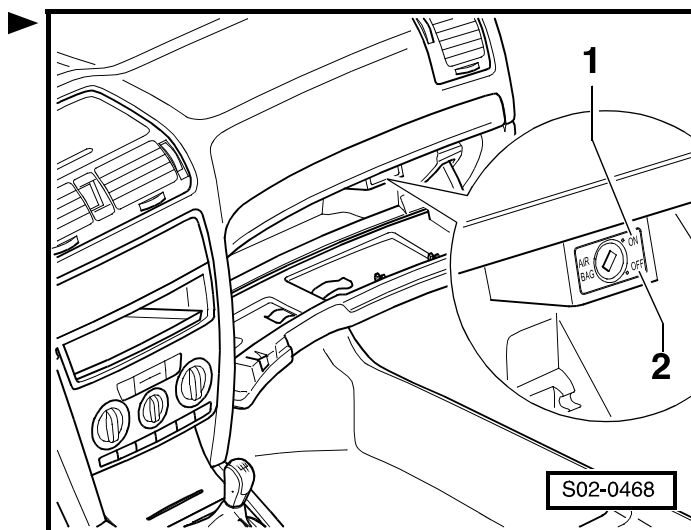

### ВНИМАНИЕ!

**Выключатель надувных подушек безопасности "Airbag" для пассажира переднего сиденья разрешается переключать только при выключенном зажигании. В случае несоблюдения этой методики возможно появление неисправности на системе "Airbag" (опасность последующего срабатывания системы "Airbag").**

## Установка амортизирующей подкладной пластины под номерным знаком

- Перед тем как приступить к наклеиванию амортизирующей подкладной пластины под номерным знаком автомобиля, необходимо обезжирить поверхность средством напр. D 009 401 04. Защитную пленку следует устранить с амортизирующей подкладной пластины под номерным знаком автомобиля перед самой установкой.

## Контроль тягово–цепного устройства

### Контроль состояния кронштейна тягово–цепного устройства

- Контроль состояния полости зажимной втулки (загрязнение, промазка)

Неухоженную и загрязненную полость зажимной втулки следует вычистить и обработать средством -G 052 778 A2-

- Проверка правильного состояния крышки зажимной втулки.

Отсутствующую или поврежденную крышку зажимной втулки нужно заменить новой.

### Контроль состояния плеча тягово–цепного устройства

- Контроль поворачивания рычага управления в отпертом состоянии.

В том случае, если рычаг управления поворачиваем лишь с трудом или же вовсе нет, необходимо очистить заедающий эксцентр в корпусе плеча тягово–цепного устройства и обработать его средством -G 052 778 A2-. Если не произойдет улучшение, то следует отправить плечо тягово–цепного устройства на ремонт заводу–изготовителю или же заменить его новым плечом тягово–цепного устройства.

- Контроль поворачивания рычага управления в запертом состоянии.

Если рычаг управления поворачиваем на угол, превышающий приibl. 5°, то это означает, что тягово–цепное устройство повреждено и нельзя эксплуатировать его. Отправить плечо тягово–цепного устройства на ремонт заводу–изготовителю или же заменить его новым плечом тягово–цепного устройства.

- Контроль поворачивания ключика в замке.

В случае неподвижного или же тугоподвижного стопорного болта в рычаге управления возможны следующие причины:

- ◆ неисправный замок: заменить болт с замком
- ◆ согнутый рычаг управления: ремонт на заводе–изготовителе или же заменить плечо тягово–цепного устройства
- ◆ заедающий болт: очистить, обработать средством -G 052 778 A2- и раскочевать. Если это не поможет, то отправить на ремонт заводу–изготовителю или же заменить его новым плечом тягово–цепного устройства.

**Важно**

*Применяя средство -G 052 778 A2-, следует проследить за его затеканием в зазоры между болтом замка и рычагом управления, а также между эксцентром и корпусом тягово–цепного устройства.*

**Контроль работы тягово–цепного устройства**

- Зажать плечо тягово–цепного устройства в зажимную втулку.
- Заперев замок, извлечь ключик.
- Проверить правильность запираения поворачиванием рычага управления “вниз”.



## 02-8 Контроль токсичности ОГ



### Важно

*Контроль токсичности ОГ нужно осуществлять в соответствии с действующими нормами и правилами той или иной страны.*

### Контроль токсичности ОГ автомобилей с бензиновыми двигателями



### Важно

*Прежде чем приступить к осуществлению самого испытания, нужно произвести нижеуказанный визуальный контроль при соблюдении указанных условий:*

#### Визуальный контроль

- ◆ Присоединены лямбда-зонды
- ◆ Присоединены все шланги, находящиеся под разрежением
- ◆ Присоединены все шланги к бачку с активированным углем.
- ◆ Присоединены все провода системы впрыскивания топлива и зажигания
- ◆ Присоединен шланг для вентиляции картера коленчатого вала
- ◆ Система выпуска ОГ должна быть неповрежденной и герметичной
- ◆ Катализатор ОГ не поврежден

#### Условия для измерения и регулирования

- Безупречная работа двигателя
- Безупречное действие системы зажигания
- Герметичный впускной трубопровод
- Выключены все электропотребители (во время испытания нельзя включать вентилятор системы охлаждения)



### Важно

- ◆ *В случае выявления неисправностей нужно сначала произвести их ремонт.*
- ◆ *Частота вращения при холостом ходе, момент воспламенения и содержание окиси углерода лишь измеряются - не поддаются регулировке.*
- ◆ *Содержание окиси углерода поддерживается лямбда-регулированием на предусмотренном значении. Неисправности в лямбда-регулировании вносятся системой автоматического контроля в память неисправностей.*

- ◆ Отсчитав память неисправностей (электроника двигателя), нужно отремонтировать неисправности и сбросить содержимое памяти.
- ◆ Присоединять и отсоединять провода системы зажигания можно только при выключенном зажигании, чтобы предотвратить несчастные случаи и повреждение системы зажигания и впрыскивания топлива.

### Присоединение контрольно-измерительных приборов к автомобилю

Чтобы предотвратить несчастные случаи или повреждение системы зажигания, нужно уделять повышенное внимание следующему указанию:

- ◆ Присоединение и отсоединение проводов системы зажигания (включая провода высокого напряжения) осуществлять только при выключенном зажигании.
- Присоединить испытательный прибор согласно руководству по обслуживанию прибора.

Местонахождение центрального штекера для присоединения диагностического стенда - стрелка- и присоединение диагностического прибора -1-.

#### Важно

Зонд для забора ОГ должен вводиться полностью в конец выпускной трубы (не засовывать в отсасывающий шланг)!

- Завести двигатель и оставить работать его на оборотах холостого хода.
- Измерить частоту вращения при холостом ходе и содержание окиси углерода.

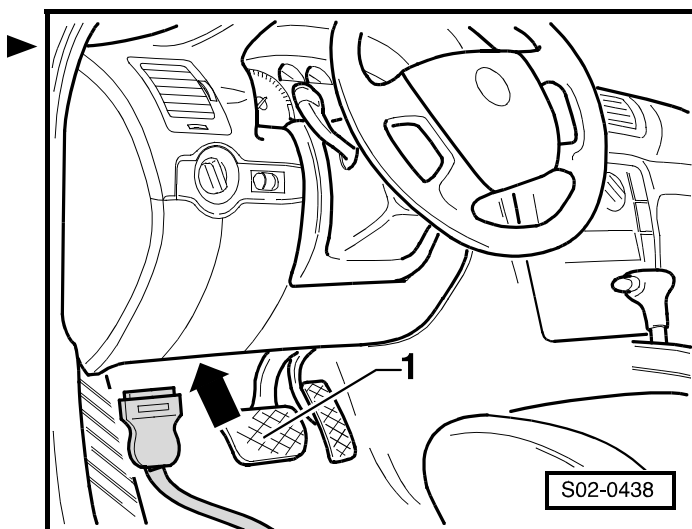

### Опорные значения для контроля токсичности ОГ бензиновых двигателей

Значения действительны на день издания этого Руководства по ремонту.

	Буквенный код двигателя "BGU"	Буквенный код двигателя "BCA"	Буквенный код двигателя "BLF"
Температура масла	от минимум 80 °C	от минимум 80 °C	от минимум 80 °C
Время нагрева катализатора ОГ	2 мин. на 2500 об/мин.	2 мин. на 2500 об/мин.	2 мин. на 2500 об/мин.
Частота вращения при холостом ходе (об/мин.)	600 - 800	650 - 850	600 - 800
Содержание окиси углерода при холостом ходе (измеряется за катализатором ОГ)	0,0 ... 0,5 %	0,0 ... 0,5 %	0,0 ... 0,5 %
Повышенная частота вращения при холостом ходе (об/мин.)	2400 - 2600	2400 - 2600	3900 - 4100

	Буквенный код двигателя "BGU"	Буквенный код двигателя "BCA"	Буквенный код двигателя "BLF"
Значение лямбда-показателя на 2850 - 2900 об/мин.	0,97 - 1,03	0,97 - 1,03	0,97 - 1,03
Содержание окиси углерода на 2850 - 2900 об/мин.	0,3 %	0,3 %	0,3 %
Частота вращения для испытания контура регулирования (об/мин.)	500 - 900	550 - 950	500 - 900
Исполнение лямбда-зонда	широкополосной (Лямбда)	широкополосной (Лямбда)	скачкообразный (Лямбда)
Скачок напряжения (В)	-	-	-
ДЕЛЬТА-Лямбда	0,03	0,03	0,03
Контрольная частота вращения	частота вращения при холостом ходе	частота вращения при холостом ходе	частота вращения при холостом ходе

**Важно**

Все шланги и штекерные соединители, предварительно отсоединенные и, соотв., разъединенные для целей испытания и регулирования, нужно снова восстановить в правильном первоначальном состоянии.

Технические данные свеч зажигания раздел 02-3.

## Контроль токсичности ОГ автомобилей с дизельным двигателем

**Важно**

- ♦ Испытание следует осуществлять на улице и, в меру возможностей, вслед за испытательным пробегом. Если это по определенным причинам (погодные условия, превышение допустимого уровня шума в населенных пунктах) окажется невозможным, то можно произвести испытание в мастерской.
- ♦ Из-за шума капот двигателя должен быть во время измерения захлопнут до первого фиксированного положения.

**Визуальный контроль**

- ♦ Присоединен шланг для вентиляции картера коленчатого вала
- ♦ Система питания и топливный насос высокого давления должны быть герметичны
- ♦ Система выпуска ОГ должна быть неповрежденной и герметичной
- ♦ Присоединены все шланги, находящиеся под разрежением

**Условия для испытания и регулирования**

- Температура масла - по крайней мере 80 °С
- Выключены все электропотребители
- В памяти неисправностей не загружено никакой неисправности ⇒ раздел 02-6, Присоединение диагностического прибора и считывание из памяти неисправностей

**Важно**

Выявленные неисправности нужно устранить, прежде чем приступить к измерению (ремонтная операция).

**Присоединение испытательных приборов**

- Присоединить испытательный прибор согласно руководству по обслуживанию прибора.
- Завести двигатель, прогреть на рабочую температуру и оставить его работать на холостом ходу.
- Произвести измерение токсичности ОГ.

**Важно**

- ♦ Проверить работу дополнительных агрегатов, как напр. рулевого управления с усилителем, автоматической коробки передач или кондиционера. Проверить, что работа двигателя при такой нагрузке беспроблемная.
- ♦ Все шланги и штекерные соединители, предварительно отсоединенные и, соотв., разъединенные для целей испытания и регулирования, нужно снова восстановить в правильном первоначальном состоянии.

## Опорные значения для контроля токсичности ОГ дизельных двигателей

Значения действительны на день издания этого Руководства по ремонту.

	Буквенный код двигателя "VJB"	Буквенный код двигателя "BKD"	Буквенный код двигателя "AZV"
Температура масла	от минимум 80 °С	от минимум 80 °С	от минимум 80 °С
Частота вращения при холостом ходе (об/мин.)	800 - 1000	760 - 960	760 - 960
Частота вращения, ограничиваемая регулятором (об/мин.)	4650 - 5050	4800 - 5200	4800 - 5200
Поправленный коэффициент поглощения (1/м)	0,8	0,7	1,0
Номер зонда	1	1	1
Мод измерения	В	В	В
Доля времени измерения	0,5 сек.	0,5 сек.	0,5 сек.

В том случае, если измеренные значения отличаются от предусмотренных, нужно произвести соответствующий ремонт и снова осуществить контрольное измерение.



## 02-9 Прочее

### Буксировка автомобиля и пуск двигателя буксировкой автомобиля

#### Важно

- ◆ Прикреплять буксировочный трос или буксировочную штангу только к соответствующим буксировочным петлям.
  - ◆ Буксировочный трос должен быть упругим, чтобы автомобиль не страдал от твердых толчков. Следует пользоваться только тросами из искусственных волокон или из материала, отличающегося подобной упругостью. Однако, безопаснее применение буксировочной штанги!
  - ◆ В ходе буксировки автомобиля старайтесь избегать резких толчков. При буксировании автомобиля вне укрепленной дороги всегда имеется опасность повреждения автомобилей - деформации или отрыва петель.
  - ◆ Прежде чем приступить к пуску двигателя буксировкой автомобиля, рекомендуется попробовать завести его при помощи вспомогательной аккумуляторной батареи, находящейся в другом автомобиле.
- Удалить правую крышку бампера ⇒ Кузов – сборочные работы; Рем.гр. 50.

Впереди: Установите буксировочную петлю -1- в отверстие на правой стороне переднего бампера.

#### Важно

Буксировочную петлю -1- возможно навинтить рукой поворачиванием в левую сторону по направлению -стрелки- до упора.

Сзади: Буксировочная петля находится под задним правым бампером.

#### Важно

- ◆ Нужно соблюдать законоположения по буксировке автомобилей.
- ◆ Оба водителя должны быть ознакомлены с особенностями техники вождения автомобилей при буксировке.
- ◆ При разгоне и переключении передач в случае применения буксировочного троса водитель буксирующего автомобиля должен управлять сцеплением очень аккуратно и мягко.
- ◆ Водитель буксируемого автомобиля должен поддерживать трос все время в натянутом состоянии.

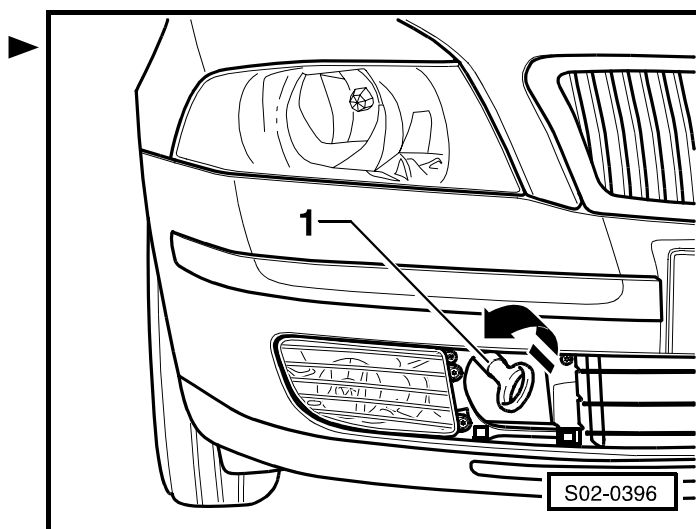

- ◆ У буксируемого автомобиля должно быть включено зажигание, чтобы предотвратить возможность блокирования рулевого колеса и чтобы сохранить возможность применения прочих электропотребителей.
- ◆ Так как усилитель тормозного привода работает только при работающем двигателе, нужно учесть, что при остановленном двигателе придется применить существенно большее усилие на тормозную педаль, чтобы достичь требуемого тормозного действия!
- ◆ У автомобилей с рулевым механизмом с усилителем нужно при остановленном двигателе применять для рулевого управления существенно большее усилие.
- ◆ Если в коробке передач буксируемого автомобиля нет масла, то его буксировка возможна только с приподнятыми ведущими колесами.

### **При пуске двигателя буксировкой автомобилей с механической коробкой передач нужно соблюдать следующие указания:**

- Прежде чем приступить к буксировке, включить 2-ую или 3-ью передачи.
- Включить зажигание.
- Как только заведется двигатель, сразу выжать сцепление и выключить скорость с целью предотвращения столкновения с буксирующим автомобилем.



#### **Важно**

*Автомобили с катализатором ОГ нельзя заводить буксировкой на длинном участке, ибо несгоревшее топливо может попасть в катализатор ОГ и здесь сгореть. Это может привести к перегреву катализатора ОГ и, тем самым, к его приведению в негодность.*

### **Испытательный пробег**

Необходимость осуществления нижеследующих операций следует оценивать в зависимости от оборудования автомобиля и имеющихся обстоятельств (движение городского или же внегородского транспорта, погодные условия).

- Проверка мощности двигателя, отсутствия перебоев в работе, поведения на оборотах холостого хода и при разгоне, способности двигателя к пуску.
- Контроль действия ножного и ручного тормозов, заедания, скрипа, увода в сторону, работы противоблокировочной системы "ABS", свободного хода и эффективности. Свободный ход педали управления тормозной системой может составлять  $\frac{1}{3}$  от общего хода, как максимум.



- Проверить действие функции переключения всех передач (легкость переключения передач).
- Проверить при разгоне поведение сцепления, усилие на педаль и запах.
- Проверить автоматическую коробку передач: настройку рычага преселектора и его блокирование, способ переключения передач, изображение на дисплее панели приборов.
- Проверить люфт рулевого колеса при работающем двигателе у автомобиля, опирающегося на колеса, путем попеременного поворачивания рулевого колеса (колеса автомобиля установлены для движения по прямой). Рулевое управление должно быть совсем без люфта.
- Проверить работу сдвигаемой панели крыши кузова.
- В ходе пробега следить за уводом в сторону и сохранением рулевого колеса в положении для движения по прямой.
- Проверить дисбаланс колес, карданных валов и соединительных карданных валов.
- Проверить работу системы отопления, кондиционера и проветривания, указателей, указательных приборов, сигнализаторов, устройства для регулирования положения зеркал.
- Проверить двигатель, коробку передач, мосты, рулевой механизм, тормоза, сцепление и кузов на отсутствие ненормального шума.

## Поднятие автомобиля

### Поднятие автомобиля на подъемной площадке и с применением автомобильного подъемника

Цеховой автомобильный домкрат -2- можно устанавливать только под порогами -1- автомобиля в местах опоры, указанных на рисунке.

Точки опоры для поднятия находятся непосредственно под отштампованными углублениями стойки. Отштампованные углубления видно только после открытия двери.

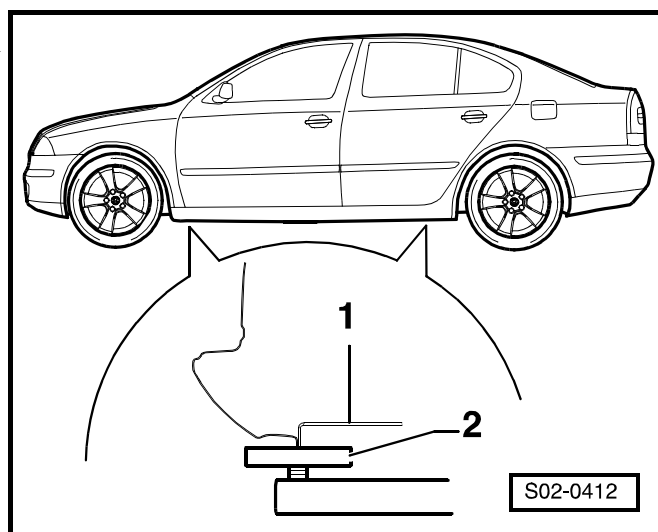

**ВНИМАНИЕ!**

*Ни в коем случае нельзя поднимать автомобиль за двигатель, коробку передач, передний или задний мосты.*

*Когда автомобиль поднят, ни в коем случае нельзя пускать двигатель и включать какую-либо передачу, пока хоть одно единственное ведущее колесо еще касается основания.*

*Автомобиль, находящийся на подъемнике, необходимо зафиксировать в достаточной степени от падения, прежде чем сместится в существенной мере его центр тяжести вследствие разборочных работ.*